

Soft Tennis

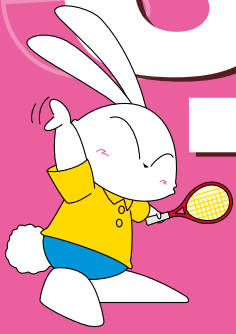

4

APRIL
2024
No.839



全日本アンダー14女子合同強化合宿 報告 全日本アンダー17女子合同強化合宿 報告



中学校運動部活動の地域移行に関する意見交換会
兼中学生指導者研修会

第35回 都道府県対抗全日本中学生大会

第4回 平和カップひろしま国際大会

2024 FAS CUP SOFT TENNIS TOP16
ヨネックスカップ2024 国際ソフトテニス札幌大会
支部功労者優良団体紹介
理事会・専門委員会報告



www.jsta.or.jp

Soft 4 APRIL 2024 No.839

[ソフトテニス]

Tennis

【表紙写真】

今年2月下旬に広島県広島市で行われた全日本アンダー14女子と全日本アンダー17女子の合同強化合宿。写真は合宿期間中の練習風景

C O N T E N T S

- 1 全日本アンダー14女子合同強化合宿 報告
- 6 全日本アンダー17女子合同強化合宿 報告
- 9 全日本アンダー14男子強化合宿 報告
- 13 中学校運動部活動の地域移行に関する意見交換会兼中学生指導者研修会
- 18 第35回 都道府県対抗全日本中学生ソフトテニス大会
- 24 第4回 平和カップひろしま国際大会
- 28 2024 FAS CUP SOFT TENNIS TOP16
- 30 ヨネックスカップ2024 国際ソフトテニス札幌大会
- 32 支部功労者優良団体紹介
京都府、宮崎県
- 36 支部ニュース
- 37 理事会・専門委員会報告
- 39 次号予告
- 40 2024年度(令和6年度) 大会日程及び開催地一覧

全日本アンダー14女子合同強化合宿

報告

■2月26日～29日

広島県・広島市 リョーコーテニスクラブ・広域テニスコート

監督：松崎 法夫、コーチ：安藤 朋香、トレーナー：来住野 麻美

2月下旬、全日本アンダー14女子は広島県広島市で全日本アンダー17女子と合同で強化合宿を行いました、報告書が届いたので掲載します。

合宿の目的

- 日本代表として世界のトップに立つ意識を持たせる。
 - 人間力を持ち合わせた自立した選手の育成（愛される人間性を身につける）。
 - ボールのスピードを高める（しなやかにかつ的確にヒットすることで初速のスピードを高める）。
 - フットワークの強化（ハードコートを使用することで、よりフットワークを意識させる。今まで以上に足を活用することによって相手に対してのアドバンテージを生み出す）。
 - 考える習慣とそのスピードを高める。
 - U-17女子と競り合うことで競技力を高める。
- ①アジア競技大会などの映像に多く触れさせ、国際大会に対する理解と戦う自覚の育成。
 - ②フットワークを良くする（素早いステップの習得）。
 - ③U-17女子の威力のあるボールやテンポの早い打球に対する対応を磨く。
 - ④他競技で活躍するスポーツ選手の考え方を学び、人間力を高める。
 - ⑤体や腕、ラケットをしなやかに動かすことによりスピードボールを生み出す（良い音を出す）。

合宿の成果と課題

- 高井強化委員長や佐藤ナショナルチーム女子監督からのアドバイス等により、U-14選手としての心構えと高い競技力を目指して志を高く持つことができたと感じる（強化委員長とナショナルチーム女子監督からのアドバイスは強い意識付けになったと手応えを感じる）。

- テーマでもある「フットワークを良くする（細かいステップで早く速く動いて打つ）」ことへの意識に関しては、アジア競技大会や日本のトップ選手の映像を見せて解説し、フットワークの遅れがミスに繋がっていることを理解し実践したことで、速く細かいフットワークが見られるようになったことは収穫である。今回は、具体的な切り返しのステップを全員に直接指導し確認テストも行った。
- U-17女子選手と試合をする機会をつくったことによりスピードに慣れたとともに、U-17女子選手に負けたくないとの強い思いを持つことができたと感じる。
- 大谷翔平選手をアスリートのお手本とするよう指導したが、成果についてはこれからの行動で示してくれるよう期待している（ゴミを拾う選手がいたので今後に大きく期待したい）。
- 良い音を出すボレーについては手応えがなく反省点ではあるが、スマッシュに関しては良い音が出るインパクトが増えた（効率よくタイミングよく強いインパクトができている証だと考える）。

活動内容

●2月26日(月)

14:00 コート集合(午後の練習)

- 来住野トレーナーによるウォーミングアップ
- 体力測定
- 「ボールを見る」トレーニング(サイドステップで動いて交互に出されるボールをつかんで返す)
- フットワークについての理解と実践(ダウンステップ=抜重ステップ)
- ネット際での簡単ラリー
(絶対にネットしないようにラリーをする。ラケットの

準備を早くする。ラケットの面が必ず白帯の上を向くようにする。できるだけショートバウンドで打つ＝バウンドしたらすぐにヒットする)

※カットサービスの対応、全てのストロークに繋がる早いラケット準備、足を止めないで打つことによるフットワークの強化、ネットしないラケット面づくり

- ボレーボレー (サイドステップを続けながら)
- クールダウン

その後、ホテルへ

夕食後、ミーティング (19:30～)

- ①専門の先生による整形外科チェックと内科チェックを実施。
- ②それと同時に、人間力を向上させることやアジア大会国別優勝のダイジェスト映像の視聴と全日本トップクラス選手の試合の視聴。また、必ず守ってもらうこと (時間を守る、悪口・陰口を言わない、ネガティブ発言をしない) について話をした。さらに、ポジティブな考え方を持つためのコツについて話をした。
- ③卓球世界選手権での選手の真剣な表情 (集中している表情) とアップテンポのなかにテンポダウンを取り入れて中国選手に勝ったことについて話をした。



● 2月27日 (火)

6:30 朝食

7:40 ホテル発 コートへ移動

8:40 会場着

9:00～12:00 (午前中の練習)

- ウォーミングアップ
- 体力測定 (10mダッシュと20mダッシュ)
- 「ボールを見る」トレーニング (サイドステップで動いて交互に出されるボールをつかんで返す)
- フットワークについての理解と実践 (ダウンステッ

プ＝抜重ステップ)

- ネット際での簡単ラリー

(絶対ネットしないようにラリーをする。ラケットの準備を早くする。ラケットの面が必ず白帯の上を向くようにする。できるだけショートバウンドで打つ＝バウンドしたらすぐにヒットする)

※カットサービスの対応、全てのストロークに繋がる早いラケット準備、足を止めないで打つことによるフットワークの強化、ネットしないラケット面づくり

- ボレーボレー (サイドステップを続けながら)
- トレーナーによるクールダウン

昼食をとりながらアンチ・ドーピング講義

13:00～17:00 (午後の練習)

- ウォーミングアップ

- ネット際での簡単ラリー

(絶対ネットしないようにラリーをする。ラケットの準備を早くする。ラケットの面が必ず白帯の上を向くようにする。できるだけショートバウンドで打つ＝バウンドしたらすぐにヒットする)

※カットサービスの対応、全てのストロークに繋がる早いラケット準備、足を止めないで打つことによるフットワークの強化、ネットしないラケット面づくり

- シングルスに向けてのボールを使ったウォーミングアップ
- シングルスゲーム (ファイナル1ゲームマッチ、勝ち上がり負け下がり方式)
- スマッシュ強化のためのホース投げ。→スマッシュ
- 来住野トレーナーによるクールダウン

夕食後、ミーティング (19:00～)

- ①U-14選手としての心構えについて、パワーポイントを使って説明。
- ③戦術の大切さ・面白さについて話をした。
- ④安藤コーチ、来住野トレーナーからのミーティング。
※体力測定の結果を個人でまとめることから、自分に合った体力向上の課題づくりを行った。(次回の合宿までに達成すべき課題)

● 2月28日 (水)

6:30 朝食

7:30 ホテル発原爆ドーム見学。コートへ移動

8:45 会場着

9:00～12:00 (午前中の練習)



- ウォーミングアップ
- 「ボールを見る」トレーニング(サイドステップで動いて交互に出されるボールをつかんで返す)
- フットワークについての理解と実践(ダウンステップ=抜重ステップ)
- ネット際での簡単ラリー

(絶対ネットしないようにラリーをする。ラケットの準備を早くする。ラケットの面が必ず白帯の上を向くようにする。できるだけショートバウンドで打つ=バウンドしたらすぐにヒットする)

※カットサービスの対応、全てのストロークに繋がる早いラケット準備、足を止めないで打つことによるフットワークの強化、ネットしないラケット面づくり

- ボレーボレー(サイドステップを続けながら)
- シングルスゲーム(5ゲームマッチ、3人の6ブロック)
- クールダウン

屋食をとりながらスポーツ栄養学講義

14:00～16:45(午後の練習)

- 選手たちによるウォーミングアップ



- ダブルスゲーム(5ゲーム)
- U-17選手とのダブルスゲーム(U-17相手に3勝しました)
- 縄跳びトレーニングとクールダウン

夕食、ミーティング(19:30～)

- ①来住野トレーナーから体力向上課題についての詳細説明。
- ②原爆を落とされた広島の様子の様子について。
- ③全日本トップ選手の試合から学ぶ戦術の重要性について。
- ④安藤コーチからの総評

※テニスノートの書き方等について

●2月29日(木)

6:30 朝食

7:30 ホテル発コートへ移動

8:45 会場着



9:00～12:00(午前中の練習)

※雨天のため室内テニスコート

- 高井強化委員長講話
- ウォーミングアップ
- 初日に課題として提示した「切り返しステップ」のテスト
- 「ボールを見る」トレーニング(サイドステップで動いて交互に出されるボールをつかんで返す)
- フットワークについての実践(ダウンステップ=抜重ステップ)
- ネット際での簡単ラリー
(絶対ネットしないようにラリーをする。ラケットの準備を早くする。ラケットの面が必ず白帯の上を向くようにする。できるだけショートバウンドで打つ=バウンドしたらすぐにヒットする)

※カットサービスの対応、全てのストロークに繋がる早いラケット準備、足を止めないで打つことによるフットワークの強化、ネットしないラケット面づくり

- ボレーボレー（サイドステップを続けながら）
- ボレー（上腕、前腕、ラケットをしなやかに使ってのボレー）
- ディフェンスボレー（地面からの反発力を利用してのボレー：抜重ステップを利用して）
- スマッシュ（70cmの長さのホースを投げ、しなやかさとタイミングを身につける）

- シングルス（半面）
- クールダウン



全日本アンダー14女子の選手達とスタッフ

バッジ・カップ・トロフィー・楯・旗・ネームプレート・ギフト品・各種記念品



株式会社

秋 場 徽 章

〒110-0003 台東区根岸4-2-4 2F

TEL03(3873)1955 FAX03(3873)1599

飛びも新次元へ



far beyond ordinary

GEOBREAK
OFFICIAL WEB SITE



2nd GENERATION

GEOBREAK

50^{VS} / 50^S / 50^V

ジオブレイク50バーサス・50S・50V / ¥23,100(税込) / 2024年2月中旬発売予定 / 日本製

COUNTERBALANCE UNIT

GYROBURST SYSTEM 2.0

SERVO FILTER

www.yonex.co.jp

YONEX JAPAN

yy_softtennis

yonex_jp

全日本アンダー17女子合同強化合宿

報告

■2月26日～29日

広島県・広島市 リョーコーテニスクラブ・広域テニスコート

監督：高橋 茂、コーチ：神谷絵梨奈、トレーナー：高川 亜紀

全日本アンダー14女子と一緒に2月下旬に広島県広島市で合宿を行った全日本アンダー17女子。練習内容やミーティング内容を紹介します。

合宿の事前準備

事前に選手・スタッフでのオンラインミーティングを2回行った。

高井強化委員長とナショナル女子チームの佐藤監督にも出席してもらった。高井強化委員長からは目指すべきゴールを伝えてもらい、佐藤監督からも力強いメッセージを頂き、選手のモチベーションを高める時間になった。所属での勝利だけではなく、国際大会での金メダルを目指すための合宿であることを確認した。そのためには上部大会にてU-20・社会人・ナショナルチームを脅かすためのさらなる成長を目指すことを共有できた。

選手同士も意気込みをスピーチしてもらい、合宿に向けた気持ちづくりを高めた。合宿だけでなく、合宿後の取り組みもお互いで確認できるよう、合宿後の数日たったあとに再度、オンラインミーティングを計画している。

合宿の練習内容

- ・コートカバーリングのストローク向上。
- ・決断スピードをあげるポジションの修正練習。
- ・ペアでの連動を意識したパターン練習。
- ・国際大会（ハードコートで空中戦を制する）に向けたボレーボレーのラケットワーク・フットワーク・ボディワーク。
- ・ネットプレーの強化（間合いの取り方・ポジションへの入り方・ボレーコースの工夫）。
- ・スマッシュの強化（パワー・スピードを兼ね備えたスマッシュを打てる身体の使い方を覚える）。
- ・試合の組み立てを考える力の向上・分析力・修正力

を向上させるゲーム。

フィジカル・トレーニング

今回の合宿では練習はもちろん、ハードコートでの感覚をつかむことを前提に置き、パワーポジションからの動き出しの確認を行った他に、股関節周囲のトレーニングを実施。また、重心の位置の理解やスムーズな動き出しができるように、フットワークにもリズムができた。今後も測定データを用いて強化を図る。

〈医科学サポート〉

整形外科…対面診察4名、内科婦人科…7名、

アンチ・ドーピング講義…対面講義、栄養講義…対面講義

※対面講義であったアンチ・ドーピング講義と栄養講義はグループワークもあり、有意義な勉強会ができた。



フットワークのトレーニング

合宿ミーティング

高井強化委員長からの強化方針やビジョンを伝えてもらった。

栄養学やアンチ・ドーピングなど、継続されている選手も学びが多いミーティングに選手として自覚と責任、そして、オフコートでの過ごし方をさらに自立できるように期待したい。



充実した医科学サポート



アンチ・ドーピング講義

むことができました。ゲームの流れをつかみ、ポイントのできる力・流れを変えるプレー・相手の特徴を掴んで抜け目なく勝負できる力について段階を踏んで強化することができました。

次回に向けて各自課題を見つけることができた。また、空中戦を想定してハーフボレーで勝負できる(チャンスがあれば前につめてポイントできる)力も高めることができた。また、ホテルでの過ごし方・電車移動などオフコートでの人間力指導も意識高く成長できた。

この成長を所属の活動を通してさらに深めてもらいたい。



ハードコートでの感覚をつかむために練習に集中する選手達

合宿の成果

よい緊張感の中、U-14女子も隣で活動をしていたので、高い自覚をもって取り組めた。

スキルアップ的にはハードコートのフットワーク、ハードコートでの戦略・戦術にも少し触れることができた。日韓中交流会に向けて、チームとして強化すべき方向の相互理解も高められた。前衛はゲームメイクできる力の向上を目指し、相手の分析を中心に取り組

最後に

事前準備から合宿期間中も広島県ソフトテニス連盟の皆さまにはいろいろとご配慮をいただきました。手厚いサポートして頂いた役員の皆さま、活動を支えていただいたヨネックス様にも感謝します。

そして何より日々指導にあたっている所属チームの指導者の方々に選手を快く派遣していただいたことを感謝します。



全日本アンダー17女子の選手達とスタッフ

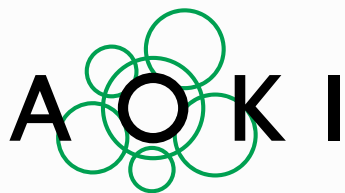

果物のある生活を。



株式会社青木商店

フルーツバー事業

183 店舗 北海道 7店舗 東北エリア 20店舗 関東エリア 57店舗 北陸・甲信越エリア 14店舗 東海エリア 32店舗 近畿エリア 29店舗 中国エリア 7店舗 四国エリア 5店舗 九州・沖縄エリア 12店舗



フルーツジュース&デリ事業

1 店舗 東京都 1店舗



フルーツタルト&カフェ事業

16 店舗 福島県 9店舗 宮城県 1店舗 茨城県 1店舗 埼玉県 1店舗 東京都 3店舗 神奈川県 1店舗



フルーツショップ事業

7 店舗 福島県 4店舗 宮城県 1店舗 茨城県 1店舗 東京都 1店舗



全日本アンダー14男子強化合宿

報告

■2月27日～3月1日
広島県・広島市 広島翔洋テニスコート

監督：合田 清志、コーチ：塩崎 弘騎、トレーナー：北村 壘

全日本アンダー14男子が2月下旬から広島県広島市で第1回の強化合宿を行いました。報告書が届いたので紹介します。

合宿の目的

- 人間力向上。
- コミュニケーション能力の向上。
- フィジカルの強化。
- ストロークの強化。
- ボレーの強化。

合宿の成果

昨年度からの継続選手5名と、新たに加わった15名の合計20名のメンバーで合宿を行った。

昨年度を経験している選手は、コートの内外において積極的に動いて初選出選手への声掛けなど行ってくれていた。

技術面では、ナショナルチームの講習会において、ナショナルチームの選手のボレーやストロークの技術へのこだわりを肌で感じた様子で、積極的に真似しようとする姿勢が見受けられた。

講習会後の練習では各自のモチベーションが上がり、他の選手と指摘し合いながら取り組めており、練習の質は確実に向上したと感じた。数か月分の練習に匹敵する貴重な経験ができた。

ミーティングでは、ナショナルチーム及びU-14のビジョンを伝えるとともに目標を持つ意味、人間力について等の講義を行った。また、メンバー間のコミュニケーションを図るべくグループワークも行った。

合宿の目的の5項目は概ね取り組みができ、次回の合宿まで継続して取り組むことを伝達。

今後の課題

スタッフの課題としては、どのようにすれば選手自身が主体的・自主的に取り組んでくれるのか、を考える必要がある。監督、コーチ、トレーナーがやらせることは簡単ではあるが、それではU-17、U-20、ナショナルチームに上がっていくには難しい。自分で考え行動できる人間にならなければ一流の選手にはなれないと考えているため、スタッフ陣の声の掛け方を考えて



全日本アンダー14男子選手達とスタッフ

いきたい。

U-14ということもあり、ONとOFFの区別がつかない選手が多いため、そこについてはしっかり指導

していきたい。

また、選手間は「仲間ではあるがライバルでもある」という意識を植えていきたい。

活動内容

	2024/2/27 (火)	2024/2/28 (水)	2024/2/29 (木)	2024/3/1 (金)
6:30	 会場の広島翔洋テニスコート	散歩	散歩	散歩
6:45		朝食	朝食	朝食
7:00		練習準備	練習準備	練習準備
7:15		ウォーミングアップ	ウォーミングアップ	ウォーミングアップ
7:30		体力測定 ⑤コート5周走		2人組でアップ
7:45		ナショナルチームの 試合見学	ナショナルチームの 講習会	
8:00		U-17と試合 2対2 (後後対前前) (前前対前前)	クールダウン	団体戦 (10対10)
8:15		昼食 心構え(人間力)	昼食	
8:30		集合		
8:45		ユニフォーム受け渡し		
9:00	練習準備			
9:15	ウォーミングアップ		昼食	
9:30	体力測定 ①上体起こし ②腕立て伏せ ③両足ジャンプ ④リズムステップ	ゲーム (ダブルス)	講習会の 振り返りゲーム	解散
9:45	練習			
10:00	※練習中に内科チェック	トレーニング	トレーニング	
10:15	國友先生	クールダウン	クールダウン	
10:30	クールダウン			
10:45	夕食・宿舎移動	夕食・宿舎移動	夕食・宿舎移動	
11:00	入浴等	ミーティング栄養講義 今井先生	ミーティング (目標に向かって) (セルフケアの実践)	
11:15	整形外科チェック出家先生			
11:30	※希望者のみ整形終了後 チェックシート記入	チェックシート発表		
11:45	AD講義 井田先生	入浴等	入浴等	
12:00	※Zoomで			
12:15	就寝	就寝	就寝	
12:30				 会田監督の話に耳を傾ける選手達
12:45				 夜は栄養講義やセルフケアの実践に関する講義が行われた



Developing Technology into the Future

私たちは、トータルな視野でシステムを捉えお客様の個別のニーズに的確に対応します。



カメラモジュール・水晶デバイス・センサデバイスなど、電子部品の生産設備を複合的な技術と視点で、計画から開発・運用サポートまでのソリューション型製品として提供しています。

アクティブアライメント装置 AAAS860

CMOSセンサへVCMユニットを組み合わせ、6軸でアクティブアライメント後、接着剤の仮硬化を行います。



レンズ組み立て装置 ALDS860

複数枚のレンズを一枚ずつ搭載し、接着剤塗布・UV硬化を行い、収納トレイに収納を行います。



リッド仮付け・真空アニール・真空シーム溶接装置装置 AVSS860

水晶振動子、MEMSセンサなどのセラミックパッケージにリッド仮付け・真空アニール後、真空中で気密封止を行います。





目をケアするレンズシリーズ。

+ eye care

目にも、肌にも、UVケアを。

メガネで紫外線対策しませんか？



クリアな「ブルーライト&UV対策」 ピュアブルー UV

紫外線とブルーライトのしっかりケアと
無色レンズ同等のクリアさを両立。



紫外線



ナチュラル
ブルーライト

お好きなレンズカラーを
選べます

紫外線で色が変わる トランジションズ

室内ではクリア、屋外では濃度が変化するから
一本でどんな場所でも快適な視界を維持。



紫外線



ブルーライト



まぶしさ

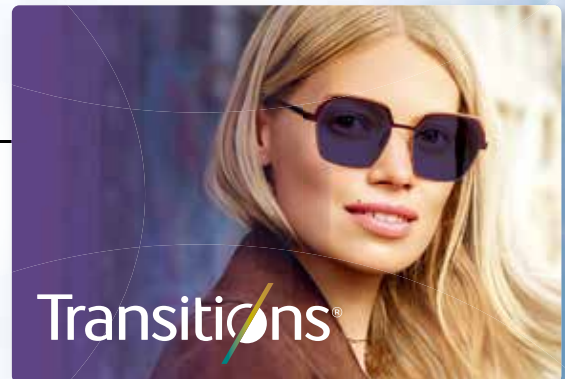

Transitions®

オールインワン レンズコーティング シーコートネクスト・リヴェール

一日中目を保護しながら
クリアな視界と見やすさを実現。



紫外線



ブルーライト



明るさサポート



Nikon レンズウェア

株式会社 ニコン・エシロール
TEL.0570-025-700
www.nikon-lenswear.jp

→
詳しくは
こちら



中学校運動部活動の 地域移行に関する意見交換会 兼 中学生指導者研修会

■令和5年11月4日～5日 大阪府・大阪市 大阪アカデミアSホール

昨年11月に大阪府大阪市で中学校の部活動に関する意見交換会と中学生指導者研修会が開かれました。97名(参集72名、リモート25名)が出席して2日間にわたって行われましたが、その中で運動部活動地域移行推進委員会の小峯委員長と(公財)日本ソフトテニス連盟の加藤常務理事の寄稿を紹介します。



中学校の運動部活動（以下、部活動）は、青少年の最も身近に存在しているスポーツ環境です。

2023年度には、27万7,984人の中学生が部活動でソフトテニスを選好しており（日本中学校体育連盟2023）、その7割以上の20万6,107人がNFに加盟登録をしています。多くの中学生競技者の活動は部活動で行なわれており、その指導は、中学校教員（以下、教員）が中心的な役割を担ってきました。そして、教員の献身的な支えにより、ソフトテニスは国内への普及と発展を遂げてきました。

しかし、部活動の指導が教員の超過勤務の要因となっていることから部活動改革が始まり、現在は「教員が担う必要のない業務」となっています。そして、2023年度からの3年間を「改革推進期間」として位置づけ、「少子化の中でも将来にわたってスポーツを継続して親しむことができる」新たな地域スポーツ環境の構築を目指した部活動の地域移行が開始されています。

これらを背景に、当委員会では課題を整理し、この3年間をターニングポイントと捉え「Mission・Vision・Value」を作成するために幾度となく議論を

重ねてきました。そして、ソフトテニスに関わるすべての人たちが「地域の中学生たちは、学校を含めた地域で育てる」というVisionを共有すること。「最高の笑顔・感動の共有・挑戦と革新・公平性と利他性」というValueを創出するために、「①地域との連携、②発想豊かな競技、③指導者資源」というMissionを掲げ、戦略とアクションプランを作成するために、各PFの担当者に会場にご参集頂き2日間にわたって各ブロックで活発な議論をして頂きました。

また、各都道府県競技団体や市区町村競技団体の役割、中学校体育連盟との関係構築についてもご助言を頂きました。ご参集頂きました皆様には、改めて心より御礼申し上げます（※詳細は資料をご確認下さい）。

部活動の地域移行は、ソフトテニスの存続に関わる課題です。しかし、部活動が包有してきた多様な課題を解決し、青少年が生涯にわたってソフトテニスを楽しむことができる環境を地域全体で構築できるチャンスでもあります。これは、私たち先に生きている大人の役割です。ソフトテニスを22世紀へと繋げていくためにも「団体戦」でこの課題にチャレンジしていきましょう。



※資料掲載については機関誌部会で検討後に掲載する予定



(公財) 日本ソフトテニス連盟 常務理事 加藤 育広

少子化社会と言われる中、表1のように中学生のソフトテニス競技人口は、他の競技に比べ圧倒的に減少している状況になっています。

また、表2のようにソフトテニス会員登録数の約6割を中学生が占めているほか、会員登録していない中学生も相当数いること、中学生の減少が高校生への減少に直接繋がること等を考えると、中学生の競技人口減少はソフトテニスの普及発展に大きく影響を及ぼすことは明白となっています。

スポーツ庁では中学生の活動の場を確保するために運動部活動の地域移行を推し進めている中、(公財)

日本ソフトテニス連盟では、運動部活動地域移行推進委員会を設置して様々な観点から対応策を検討しており、令和6年度も都道府県連盟等が実施する地域移行関係事業に約1,000万円を補助することとしています。

各都道府県連盟では、指導者や活動場所の確保に苦慮していることとは思いますが、本連盟の補助事業を有効に活用し、中学生がソフトテニスを楽しく、有意義に体験し生涯スポーツとして長く活動できるようご協力をよろしくお願いします。

表1 中学生の競技人口

(単位：人)

競技名	2014年度	2023年度	増減
ソフトテニス	367,068	277,984	△ 89,084
バスケットボール	315,097	284,758	△ 30,339
卓球	240,676	219,333	△ 21,343
陸上競技	219,556	200,365	△ 19,191
バレーボール	205,640	209,068	3,428

(出典：日本中体連加盟校調査)

表2 (公財) 日本ソフトテニス連盟会員登録数

(単位：人)

種別	2013年度	2022年度	増減	2022年度構成率
中学生	286,326	206,153	△ 80,173	59.50%
高校生	81,402	67,207	△ 14,195	19.40%
一般	48,324	40,233	△ 8,091	11.60%
小学生	17,260	14,484	△ 2,776	4.20%
指導者	9,268	10,770	1,502	3.10%
大学生	7,610	6,669	△ 941	1.90%
高専	1,037	841	△ 196	0.20%
合計	451,227	346,357	△ 104,870	

中学校運動部活動の地域移行に関する意見交換会 兼
中学生指導者研修会

日程（実施内容）

日 (曜日)	時 間	内 容	
11月4日 (土)	12:30～13:00	受付	
	13:00～13:10 13:10～13:30	司会進行：朴 委員 開会挨拶 日本連盟としての方針	日本連盟専務理事 佐藤 健司 運動部活動地域移行推進委員会 副委員長 加藤 育広 (1) 日本連盟委員会の紹介 (2) 運動部活動地域移行推進におけるミッション・ビジョン・バリュー
	13:30～14:10	地域移行についての概要説明	運動部活動地域移行推進委員会 委員長 小峯 秋二
	14:10～14:50	全国中学生の部活動調査報告	運動部活動地域移行推進委員会 委員 朴 相俊
	14:50～15:10	(休憩)	
	15:10～16:00	説明/ブロック分科会	運動部活動地域移行推進委員会 委員長 小峯 秋二 運動部活動地域移行推進委員会 委員 朴 相俊
	16:00～16:50	分科会別発表(約5分×8ブロック)	運動部活動地域移行推進委員会 委員長 小峯 秋二 運動部活動地域移行推進委員会 委員 朴 相俊
	16:50～17:00	一日目のまとめ・閉会	運動部活動地域移行推進委員会 委員長 小峯 秋二
	18:30～20:30	懇親会 Lホール	
11月5日 (日)	9:00～9:10	開会・本日の流れの説明	運動部活動地域移行推進委員会 委員長 小峯 秋二
	9:10～9:30	スポーツデータバンク(株)より説明	スポーツデータバンク株式会社 代表取締役 石塚 大輔
	9:30～10:00	分科会①	運動部活動地域移行推進委員会 委員長 小峯 秋二 運動部活動地域移行推進委員会 委員 朴 相俊
	10:00～10:30	分科会②	運動部活動地域移行推進委員会 委員長 小峯 秋二 運動部活動地域移行推進委員会 委員 朴 相俊
	10:30～10:40	(休憩)	
	10:40～12:00	分科会別発表(約10分×8ブロック)	運動部活動地域移行推進委員会 委員長 小峯 秋二 運動部活動地域移行推進委員会 委員 朴 相俊
	12:00～12:30	地域移行推進委員会のまとめ・閉会	運動部活動地域移行推進委員会 委員長 小峯 秋二 日本連盟専務理事 佐藤 健司



MIZUNO SOFT TENNIS

REACH BEYOND

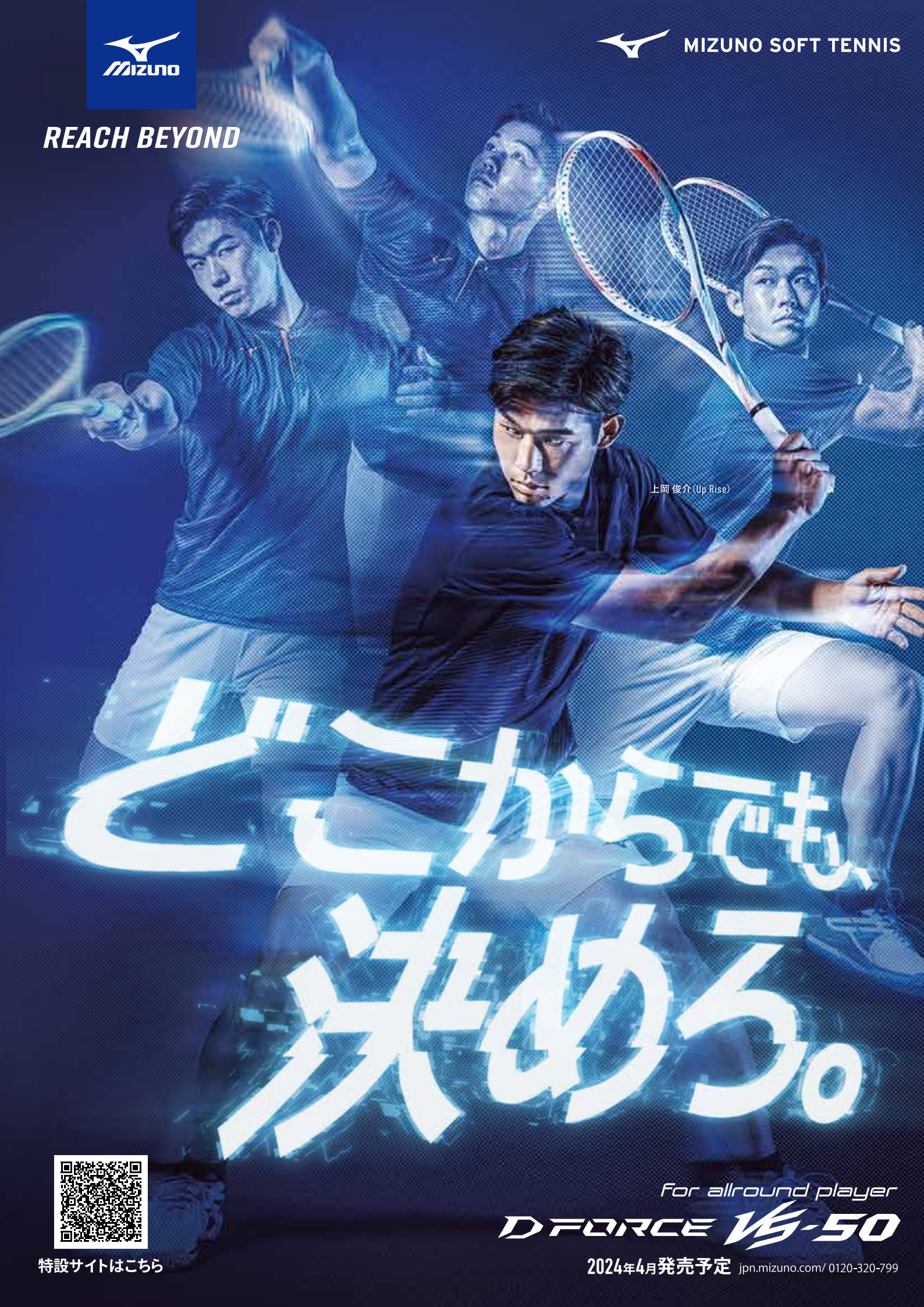

上岡 俊介 (Up Rise)

どこからでも 決める。



特設サイトはこちら

For allround player

D FORCE VS-50

2024年4月発売予定 jpn.mizuno.com/ 0120-320-799

第35回 都道府県対抗全日本中学生ソフトテニス大会

■3月26日～28日

三重県・伊勢市 伊勢市市営庭球場、三重県営サンアリーナ、三重交通Gスポーツの杜伊勢体育館

三重県ソフトテニス連盟

都道府県対抗戦													男子の部														
1	沖 縄												0													千 葉	25
2	和 歌 山												0													富 山	26
3	佐 賀												0													鳥 取	27
4	香 川												1													北 海 道	28
5	神 奈 川												1													奈 良	29
6	京 都												0													山 口	30
7	福 岡												0													群 馬	31
8	石 川												1													茨 城	32
9	大 阪												0													兵 庫	33
10	東 京												1													岐 阜	34
11	宮 崎												0													栃 木	35
12	愛 媛												0													鹿 児 島	36
13	福 井												0													島 根	37
14	長 崎												0													宮 城	38
15	埼 玉												0													青 森	39
16	岡 山												0													広 島	40
17	伊 勢												0													滋 賀	41
18	熊 本												0													長 野	42
19	新 潟												0													大 分	43
20	山 梨												1													愛 知	44
21	秋 田												0													三 重	45
22	福 島												0													山 形	46
23	徳 島												0													静 岡	47
24	高 知												1													岩 手	48

兵庫県
8年ぶり2回目



優勝 兵庫県



準優勝 東京都



3位 滋賀県



3位 埼玉県

3月下旬に三重県・伊勢市で開催された今大会。都道府県対抗戦の男子の部は兵庫県が8年ぶり2回目の優勝、女子の部は埼玉県が27年ぶり2回目の優勝を飾りました。なお、女子シングルスと女子ダブルスは雨のため中止となりました。

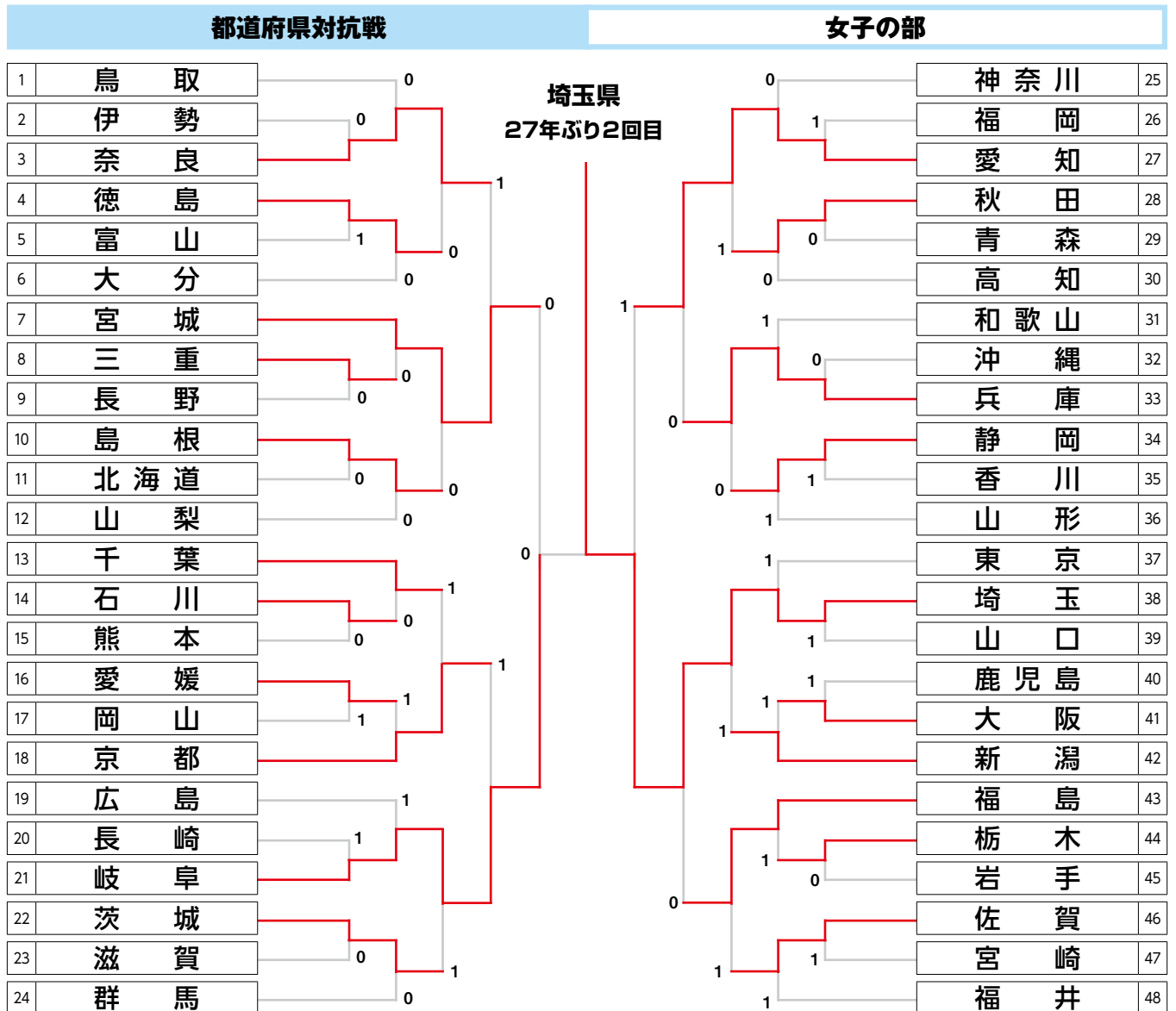

優勝 埼玉県



準優勝 岐阜県



3位 愛知県



3位 宮城県

男子個人戦

シングルス(1)

1	塚本 光琉 (愛知.朝日丘)	<p style="text-align: center;">塚本 光琉 (愛知.朝日丘)</p>	25	村田 剣斗 (北海道.江別第一)
2	戸丸 雅也 (群馬.川場)		26	帯山 葉琉 (長崎.桜が原)
3	青戸 優希 (鳥取.日野フレンズ)		27	生平 瑛人 (岩手.中野)
4	高原 陽太 (香川.牟礼)		28	藤田 大剛 (栃木.黒羽)
5	森 楓 (和歌山.紀見東)		29	小笠原央翔 (岡山.京山)
6	毛利 涼介 (宮崎.東海)		30	岸本 幸樹 (奈良.奈良LEGENDS)
7	富塚 涼雅 (福島.高瀬)		31	叶屋 玲音 (千葉.昭和学院)
8	佐藤 大悟 (三重.桑名クラブ)		32	山本 翔太 (福井.東陽)
9	市場 葵 (山梨.河口湖南)		33	村上 洸太 (広島.昭和北)
10	林 智陽 (大阪.枚方第四)		34	宮岡 海吏 (高知.春野)
11	小田原耕心 (大分.犬飼)		35	梶原 理市 (静岡.長泉)
12	飛岡煌志朗 (長野.柳町)		36	井上 晟 (鹿児島.鶴荘学園)
13	中村 司 (東京.稲城第三)		37	佐々木陽向 (茨城.K S T)
14	志鎌 朋哉 (山形.山形第十)		38	足達 俊介 (島根.広瀬)
15	山並 來蓮 (熊本.大矢野)		39	吉永 友輔 (兵庫.姫崎みらいクラブ)
16	味村 夏輝 (山口.周南クラブ)		40	山田 惟翔 (青森.東北)
17	中島 悠真 (石川.七尾)		41	白石 健 (愛媛.新居浜南)
18	宮田 亮 (徳島.市場)		42	毛利 悠人 (福岡.学業院)
19	橋本 大征 (伊勢.小俣)		43	保海 郁弥 (滋賀.朝桜)
20	小山 寛人 (宮城.飯野川)		44	佐宗 千寿 (神奈川.千代)
21	杉 碧翔 (埼玉.松山)		45	比嘉 朔 (沖縄.小浜)
22	仁戸田琉音 (佐賀.西有田)		46	田辺 大翔 (新潟.巻東)
23	飯久保淳耶 (富山.氷見北部)		47	柳谷 矜 (秋田.鷹巣)
24	加藤 歩 (京都.青葉)		48	吉田理依飛 (岐阜.LIBERTA)

男子個人戦

シングルス(2)

49	嶋崎 佑紀 (岐阜.川辺)	<p style="text-align: center;">木原 祐翔 (埼玉.上青木)</p>	73	実重 遼 (兵庫.ネクス兵衛STC)
50	田中 武尊 (山梨.都留第二)		74	道同 達哉 (山口.周南クラブ)
51	松村 翼 (福井.三国)		75	岩田 萩生 (東京.稲城第三)
52	木村 祐輝 (京都.洛北)		76	原田 翔叶 (富山.氷見北部)
53	濱崎 広太 (福岡.新宮)		77	田中 陸王 (宮崎.庄内)
54	井上 陽翔 (愛媛.東予東)		78	原 大河 (香川.牟礼)
55	須田 晴万 (山形.山形第五)		79	金城 善孝 (沖縄.名護)
56	中川 遥琉 (北海道.緑陽)		80	松岡 拓実 (広島.白岳)
57	酒井 航晴 (岡山.和気)		81	高際 龍助 (岩手.中野)
58	角谷 晃 (神奈川.栗原)		82	鈴木 龍真 (静岡.大里)
59	中田 有紀 (奈良.親睦ほろクラブ)		83	齋藤 蒼 (長野.上田第四)
60	川上 夏希 (佐賀.西有田)		84	飯ヶ谷星成 (群馬.片岡)
61	高橋 泰斗 (新潟.エイムハイ村上)		85	近岡宗一郎 (石川.宝達)
62	小原凜太郎 (茨城.土浦STC)		86	原田 怜 (鹿児島.日当山)
63	知野見奏翔 (島根.大田第一)		87	林 虎太郎 (滋賀.甲賀)
64	前川 惇 (長崎.N N P)		88	伊田 蒼介 (鳥取.日野フレンズ)
65	根本 樹希 (福島.泉)		89	坂田 侑希 (千葉.昭和学院)
66	濱口 新 (三重.桜浜)		90	八重樫煌映 (宮城.向陽台)
67	鈴木 佐禄 (栃木.野木)		91	船越 貴弘 (大分.三重)
68	中尾 太一 (愛知.朝日丘)		92	三浦玄太郎 (徳島.市場)
69	齊藤斗輝明 (秋田.美郷)		93	小笠原泰我 (青森.根城)
70	敷地 黎音 (高知.大用)		94	大江 陽翔 (和歌山.湯川)
71	磯田 昇汰 (熊本.大矢野)		95	濱口 獅温 (伊勢.桜浜)
72	田鍋 侑志 (大阪.土生)		96	木原 祐翔 (埼玉.上青木)

男子個人戦

ダブルス (1)

1	前川 遼生 (兵庫・二見姫路ふぁみりークラブ)	0	2	北島 汰季 (岐阜・不惠那)	19
2	前田 蒼生 (兵庫・二見・姫路ふぁみりークラブ)	0	2	佐藤 生琉 (岐阜・不惠那)	20
3	中野 陽斗 (徳島・入田)	0	2	田中 鼓太郎 (群馬・群馬中央)	21
4	近藤 和輝 (徳島・入田)	0	2	間庭 旭飛 (群馬・群馬中央)	22
5	増本 考太郎 (広島・白三原JST)	0	2	山城 陽勇 (沖縄・今帰仁)	23
6	谷口 悠大 (鹿児島・吉野)	0	2	幸地 晴登 (沖縄・今帰仁)	24
7	西田 莉武 (鹿児島・吉野)	0	2	上原 歩一 (長野・浅間)	25
8	石井 直也 (千葉・横芝)	0	2	武田 夢叶 (愛媛・玉立川花)	26
9	石橋 達希 (千葉・横芝)	0	2	三木 晴翔 (愛媛・玉立川花)	27
10	濱口 悠真 (伊勢・小俣浜)	0	2	丸尾 輝太 (神奈川・大磯)	28
11	本間 陽心 (山形・山形第十)	0	2	石井 翔太 (神奈川・大磯)	29
12	五十嵐 蒼羽 (山形・山形第十)	0	2	岡崎 尊 (島根・羽須美)	30
13	島根 大晃 (富山・福野)	0	2	木村 一心 (島根・羽須美)	31
14	権藤 凉佑 (宮崎・西階)	0	2	田村 笑真 (京都・綾部)	32
15	井利 元瑛 (北海道・大曲)	0	2	荒川 春希 (京都・綾部)	33
16	宇津木 康十 (東京・清明学園)	0	2	宮川 遼久 (青森・弘大附)	34
17	布施 煌 (東京・清明学園)	0	2	若松 琳吾 (青森・弘大附)	35
18	稲葉 康太 (静岡・函南町立東郷)	0	2	古本 竜典 (石川・錦城)	36
19	土屋 篤人 (静岡・中郷)	0	2	藤澤 理央 (石川・錦城)	37
20	杉田 悠陵 (鳥取・湊山)	0	2	南原 空宝 (岡山・倉敷第一)	38
21	山ノ原 真太 (長崎・N N P)	0	2	今田 翔琉 (岡山・倉敷第一)	39
22	河端 鼓 (福井・松陵)	0	2	秋吉 晴輝 (福岡・吉富)	40
23	安田 蒼汰 (福井・松陵)	0	2	田中 蒼大 (福岡・吉富)	41
24	鎌田 龍飛 (秋田・二ツ井)	0	2	高橋 永聖 (宮城・中田)	42
25	工藤 龍空 (秋田・二ツ井)	0	2	津金 飛吹 (山梨・増穂)	43
26	和田 峻 (奈良・親まほろクラブ)	0	2	芳崎 海人 (大阪・東海大附大阪仰聖)	44
27	一瀬 晴翔 (奈良・親まほろクラブ)	0	2	矢本 尚真 (大阪・金岡南)	45
28	桐山 柊介 (埼玉・上青木)	0	2	田代 恭太郎 (高知・明德義塾)	46
29	村田 優斗 (埼玉・上青木)	0	2	宮武 伊織 (高知・明德義塾)	47
30		0	2	藤田 悠駿 (愛知・朝日北)	48
31		0	2	安藤 健留 (大分・植田東崎)	49
32		0	2	甲斐 琉雅 (大分・植田東崎)	50

男子個人戦

ダブルス (2)

37	千葉 史丸 (岩手・藤沢)	1	2	老松 俊哉 (富山・庄西)	55
38	橋本 矢野 (三重・正和)	1	2	齊藤 秀太 (富山・庄西)	56
39	大尾 敬梧 (三重・正和)	1	2	清水 翔太 (千葉・昭学院)	57
40	前虎 之朗 (大阪・上宮学園)	1	2	水月 明輝 (千葉・昭学院)	58
41	小山 海翔 (大阪・上宮学園)	1	2	佐藤 風太 (山形・酒田第三)	59
42	西里 奏汰 (沖縄・大浜)	0	2	星野 佑太 (山形・酒田第三)	60
43	齋藤 栄太 (沖縄・大浜)	0	2	杉田 陽真 (愛知・朝日)	61
44	鈴木 權正 (群馬・甘楽)	0	2	小原 颯 (愛知・朝日)	62
45	渡邊 惺矢 (群馬・甘楽)	0	2	宇田川 湊 (長崎・長崎南山)	63
46	竹田 真翔 (長野・裾花)	0	2	村山 慶斗 (長崎・長崎南山)	64
47	下田 旺輝 (長野・裾花)	0	2	高松 暖平 (徳島・入田場)	65
48	杉原 惺翔 (広島・三原JST)	0	2	那須 亮太 (徳島・入田場)	66
49	肥岡 稜希 (広島・三原JST)	0	2	竹田 大雅 (岡山・連島)	67
50	影山 達也 (福島・高名浜第二)	0	2	小野 奨悟 (岡山・連島)	68
51	初瀬 瑛亮 (福島・高名浜第二)	0	2	山里 綺乙 (埼玉・上青木)	69
52	森南 義翔 (鹿児島・日当山)	0	2	奥田 向陽 (埼玉・上青木)	70
53	飯田 乃助 (茨城・土浦STC)	0	2	山中 敬太 (和歌山・印南川)	71
54	神崎 隼 (茨城・土浦STC)	0	2	中西 海斗 (和歌山・印南川)	72
55	池田 毗連 (佐賀・西川副)	0	2	横山 大翔 (山口・周南クラブ)	73
56	濱崎 連 (佐賀・西川副)	0	2	西村 優 (山口・周南クラブ)	74
57	宮脇 和人 (兵庫・二見姫路ふぁみりークラブ)	0	2	齋藤 大遥 (宮城・東北学院)	75
58	高田 睦人 (兵庫・二見姫路ふぁみりークラブ)	0	2	伊藤 文瑠 (石川・宝達)	76
59	佐々木 伸二 (秋田・御所野学院)	0	2	坂下 晃介 (石川・宝達)	77
60	島田 大亮 (秋田・御所野学院)	0	2	川田 悠斗 (熊本・鶴城山)	78
61	朝日 優佑 (奈良・奈良LEGENDS)	0	2	林 悠磨 (熊本・鶴城山)	79
62	星 湊人 (栃木・豊郷原)	0	2	田中 真虎 (滋賀・甲山賀)	80
63	白石 英大 (栃木・豊郷原)	0	2	岩村 真斗 (滋賀・甲山賀)	81
64	加藤 凌斗 (新潟・中条)	0	2	柴崎 雄真 (高知・明德義塾)	82
65	渡辺 瑛大 (新潟・中条)	0	2	大平 庚真 (高知・明德義塾)	83
66	廣澤 歩聖 (鳥取・日野フレンズ)	0	2	外山 煌汰 (静岡・清竜)	84
67	藤原 哲也 (香川・琴平)	0	2	伊藤 知樹 (福岡・荒木宮)	85
68	百々 旺雅 (香川・琴平)	0	2	石橋 武流 (福岡・荒木宮)	86
69		0	2	野田 悠貴 (東京・清明学園)	87
70		0	2	林田 遠太郎 (東京・清明学園)	88

準決勝からの結果と優勝から3位までの表彰写真はP23に掲載しています

男子個人戦

ダブルス (3)

73	添田 玲音 (高知. 明德義塾)	小沼 優希 (東京. 清明学園)	宇田川 成寿 (東京. 清明学園)	新谷 健太 (広島. 三原JST)	91
74	植原 将真 (和歌山. 由良)			小野 羽琉 (大分. 三重)	92
75	荒川 大空 (島根. 広瀬南)			中道 康太 (山梨. 増穂)	93
76	宮本 凌生 (福島. 石川義塾)			田中 脩斗 (新潟. 見小千谷)	94
77	高徳 祐大 (群馬. 群馬中央)			高橋 璃絃 (岩手. 軽米)	95
78	百澤 悠斗 (岐阜. 多治見)			外川 暁庵 (香川. 牟礼)	96
79	加藤 伊武 (石川. 内灘)			常包 拓海 (京都. 綾部)	97
80	松本 悠太郎 (宮崎. 延岡南)			湯浅 翔空 (神奈川. 秦野西)	98
81	大泉 晴一 (宮城. 東北学院)			中谷 瑠晶 (三重. 桑名クラブ)	99
82	君島 佑都 (栃木. 今市木)			山口 義人 (大阪. 上宮学園)	100
83	石見 都優 (山口. 周南クラブ)			青家 凜翔 (鹿児島. 喜入)	101
84	緒方 優陽 (熊本. 託麻部)			石塚 雄士 (青森. 弘大前)	102
85	山田 健太郎 (滋賀. 朝桜)			伴 駿斗 (愛知. 加木屋)	103
86	九嶋 利一 (秋田. 鷹平)			中川 素晴 (福井. 武生第三)	104
87	小松 亮多 (茨城. 並土浦STC)			本塚 皓貴 (宮崎. 西階)	105
88	川手 遥斗 (長野. 竜佐久)			伊藤 琉希 (北海道. 日章)	106
89	早川 惟月 (伊勢. 小浜)			岡田 琉斗 (愛媛. 立花部)	107
90	森井 旺亮 (佐賀. 小城)			小沼 優希 (東京. 清明学園)	108
				宇田川 成寿 (東京. 清明学園)	

男子個人戦

ダブルス (4)

109	内藤 理央 (京都. 城南)	佐藤 蒼真 (福島. 西郷第一・小名浜第二)	青木 大 (福島. 西郷第一・小名浜第二)	大竹 潤正 (千葉. 昭和学院)	127
110	斎藤 泰市 (福井. 丸岡)			谷田 修太 (青森. 東北川)	128
111	北島 青季 (岐阜. 不破)			森 太芽 (長崎. 長崎南山)	129
112	吉澤 柚希 (埼玉. 青木一)			金子 凌也 (富山. 射野)	130
113	田野 瑞樹 (大分. 上秩父)			白井 柚也 (三重. 新松阪西)	131
114	柴田 遼也 (島根. 益田)			安木 陸真 (沖繩. 松島護)	132
115	山根 泰介 (徳島. 入田)			國場 理央 (山梨. 都留第二)	133
116	堺井上 晴陽 (岩手. 高田)			菊地 愛陽 (兵庫. 倉敷第一)	134
117	千田 脩志 (神奈川. 大磯)			植村 義高 (岡山. 就実)	135
118	神藏 椋季 (福岡. 新宮)			石田 夏稀 (新潟. 巻西)	136
119	竹之内 大樹 (鳥取. 湯梨浜)			八木 星成 (茨城. 土浦STC)	137
120	中島 悠隼 (奈良. 親まほろクラブ)			吉田 智志 (山梨. 周南クラブ)	138
121	足立 誠史 (愛媛. 玉川)			菊池 悠暉 (山形. 中鶴岡第四)	139
122	森原 智優 (佐賀. 東峰)			菅原 啓太 (和歌山. 九度山)	140
123	西山 貴郎 (伊勢. 倉田山)			高森 本綾 (北海道. 光陵)	141
124	前田 璃仁 (栃木. 南河内)			天崎 蓮斗 (熊本. 中央)	142
125	濱野 岳 (滋賀. 守山)			勝侯 龍樹 (香川. 琴平)	143
126	小島 惇斗 (滋賀. 守山)			狩野 切悠 (静岡. 静岡大附島田)	144
				織田 晴真 (静岡. 静岡大附島田)	
				梅谷 咲仁 (静岡. 静岡大附島田)	
				齋藤 伶音 (静岡. 静岡大附島田)	

男子個人戦シングルス

準決勝～決勝

▽準決勝

塚本 光琉 ④-0 佐々木陽向
(愛知. 朝日丘) (茨城. KST)
木原 祐翔 ④-3 鈴木 佐禄
(埼玉. 上青木) (茨城. 野木)

▽決勝

塚本 光琉 ④-2 木原 祐翔



優勝 塚本 光琉 (愛知. 朝日丘)



準優勝 木原 祐翔 (埼玉. 上青木)



3位 佐々木 陽向 (茨城. KST)



3位 鈴木 佐禄 (茨城. 野木)

男子個人戦ダブルス

準決勝～決勝

▽準決勝

前川 遼・前田 蒼生 ④-0 野田 悠貴・林田遼太郎
(兵庫. 二見・姫路ふぁみりークラブ) (東京. 清明学園)
佐藤 蒼真・青木 大 ④-1 小沼 優希・宇田川成寿
(福島. 西郷第一・小名浜第二) (東京. 清明学園)

▽決勝

前川 遼・前田 蒼生 ④-1 佐藤 蒼真・青木 大

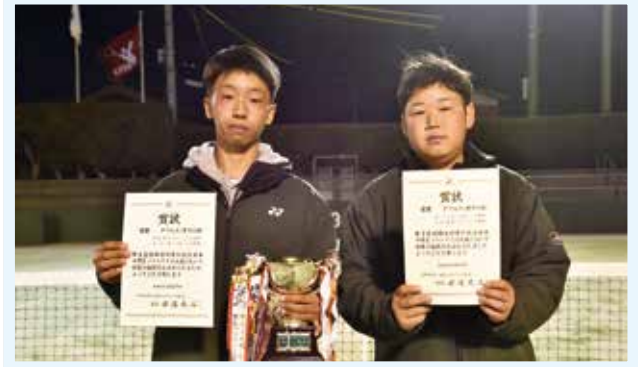

優勝 前川 遼・前田 蒼生 (兵庫. 二見・姫路ふぁみりークラブ)



準優勝 佐藤 蒼真・青木 大 (福島. 西郷第一・小名浜第二)



3位 野田 悠貴・林田遼太郎 (東京. 清明学園)



3位 小沼 優希・宇田川 成寿 (東京. 清明学園)

第4回 平和カップひろしまソフトテニス大会

■3月9日～10日 広島県・広島市 広島翔洋テニスコート他

広島県ソフトテニス連盟



広島翔洋テニスコートで行われた開会式

男子はNTT西日本が3連覇を達成 女子はナガセケンコーが優勝を飾る

高校生から一般まで男子が150チーム、女子が64チーム参加した今大会。2日間にわたる熱戦の末に優勝を手にしたのは男子がNTT西日本、女子はナガセケンコーでした。男子のNTT日本は3連覇を達成、女子のナガセケンコーは激戦を制しての勝利でした。

男子ベスト4



優勝 NTT西日本（広島）



2位 東邦ガス（愛知）



3位 水原市庁（韓国）



3位 ヨネックス（東京）

女子ベスト4



優勝 ナガセケンコー（東京）



2位 國學院大学 A（東京）



3位 ワクキューセイモア（京都）



3位 どんぐり北広島（広島）

男子結果①

順位	チーム名 (所属)	対戦相手	スコア
1	NTT西日本 (広島県)	水原市庁 (韓国)	38
2	履正社スポーツ専門学校C (大阪府)	立命館大学C (滋賀県)	39
3	ヨシザワB (三重県)	山陽高校OB (広島県)	40
4	横田クラブ (島根県)	新居浜市ソフトテニス連盟A (愛媛県)	41
5	慶應義塾大学 (神奈川県)	川崎重工明石 (兵庫県)	42
6	愛媛県選抜A (愛媛県)	三重高校 (三重県)	43
7	立命館大学B (滋賀県)	平井U大 (東京都)	44
8	あげクラブ (広島県)	テニスショップリブ (奈良県)	45
9	立教大学A (東京都)	高知県選抜 (高知県)	46
10	宮崎県国スポ選抜 (宮崎県)	國學院大学A (東京都)	47
11	同志社大学a (京都府)	関西大学D (大阪府)	48
12	東ソー南陽C (山口県)	広島クラブ (広島県)	49
13	福山平成大学B (広島県)	星城大学C (愛知県)	50
14	ノアインドアステージ (兵庫県)	東ソー南陽A (山口県)	51
15	法政大学B (東京都)	熊本学園大学A (熊本県)	52
16	マツダC (広島県)	中国電力 (広島県)	53
17	たけのこ南岡山 (岡山県)	立命館高校 (京都府)	54
18	m s t a (長野県)	東海大学D (神奈川県)	55
19	関西大学A (大阪府)	G 8 (長野県)	56
20	早稲田大学A (東京都)	マツダA (広島県)	57
21	福山平成大学D (広島県)	立教大学D (東京都)	58
22	チームカトレア (奈良県)	たまごクラブ (和歌山県)	59
23	浜砂クラブB (神奈川県)	同志社大学B (京都府)	60
24	大阪商業大学A (大阪府)	佐賀県選抜 (佐賀県)	61
25	城西大学A (埼玉県)	理大OB (岡山県)	62
26	UBE B (山口県)	履正社スポーツ専門学校B (大阪府)	63
27	広島大学B (広島県)	プロサーブ (兵庫県)	64
28	福岡県選抜 (福岡県)	福山平成大学E (広島県)	65
29	東海大学B (神奈川県)	天理大学A (奈良県)	66
30	K - S T - A (兵庫県)	太平洋工業 (岐阜県)	67
31	J F E 西日本福山 (広島県)	広島経済大学 (広島県)	68
32	大阪成蹊大学 (大阪府)	出雲御縁クラブA (島根県)	69
33	松山大学A (愛媛県)	帝京大学エモーションブルー (東京都)	70
34	星城大学B (愛知県)	滋賀県庁 (滋賀県)	71
35	法経 (東京都)	Liberty Association (群馬県)	72
36	島根大学OB (島根県)	りんくうSTC (大阪府)	73
37	ワタキューセイモア (京都府)	カイーズ (広島県)	74
		日本体育大学A (神奈川県)	75



男子結果②

76 中華台北 (中華台北)		東邦ガス (愛知県)	114 チームかがわ (香川県)
77 基町三原広島ST (広島県)	0		115 CAREOTH (広島県)
78 Red Cross (京都府)	1		116 関西大学 C (大阪府)
79 浜砂クラブ A (神奈川県)	1		117 天理大学 B (奈良県)
80 履正社スポーツ専門学校A (大阪府)	1		118 備前フレンド (岡山県)
81 城山クラブ (鳥取県)	0		119 マツダ B (広島県)
82 國學院大學 B (東京都)	1		120 同志社大学 C (京都府)
83 三井 E & S (岡山県)	0		121 東ソー南陽 B (山口県)
84 長野 2028 (長野県)	1		122 中央大学 (東京都)
85 NTT西日本中国 (広島県)	0		123 東海大学 A (神奈川県)
86 K - S T - B (兵庫県)	0		124 東洋観光 (広島県)
87 東海大学 C (神奈川県)	1		125 摂南大学 (大阪府)
88 周南市役所 (山口県)	0		126 ヨシザワ A (三重県)
89 関西大学 B (大阪府)	1		127 兵庫フレンドリークラブ (兵庫県)
90 東邦ガス・ワタキューセイモア (愛知県)	0	128 広島大学 A (広島県)	
91 愛媛県選抜 B (愛媛県)	1	129 松山大学 B (愛媛県)	
92 力道山力 (広島県)	0	130 國學院大學 C (東京都)	
93 立命館大学 D (滋賀県)	0	131 東邦ガス (愛知県)	
94 法政大学 A (東京都)	0	132 早稲田大学 B (東京都)	
95 同志社大学 A (京都府)	0	133 履正社スポーツ専門学校D (大阪府)	
96 コミット (兵庫県)	0	134 岡山大学院 (岡山県)	
97 福山平成大学 C (広島県)	1	135 Volare (三重県)	
98 大阪商業大学 B (大阪府)	1	136 福山平成大学 A (広島県)	
99 福岡連合 (福岡県)	0	137 立命館大学 A (滋賀県)	
100 郡山クラブ (奈良県)	0	138 Y K K (富山県)	
101 立教大学 B (東京都)	0	139 立教大学 C (東京都)	
102 新居浜市ソフトテニス連盟B (愛媛県)	0	140 出雲御縁クラブ C (島根県)	
103 星城大学 D (愛知県)	0	141 U B E A (山口県)	
104 長崎県選抜 (長崎県)	0	142 日本体育大学 B (神奈川県)	
105 高知工科大学 (高知県)	0	143 安芸紅葉 (広島県)	
106 新田偉大 (神奈川県)	1	144 伊丹クラブ (兵庫県)	
107 熊本学園大学 B (熊本県)	0	145 星城大学 A (愛知県)	
108 フェニックス (広島県)	1	146 帝京大学ファイヤーレッド (東京都)	
109 クラレ岡山 (岡山県)	0	147 南大阪クラブ (大阪府)	
110 城西大学 B (埼玉県)	0	148 久商 OB (福岡県)	
111 出雲御縁クラブ B (島根県)	0	149 バジリスク東広島絆 (広島県)	
112 美濃加茂高校 (岐阜県)	0	150 サミット (京都府)	
113 ヨネックス (東京都)	0		



▽決勝

NTT西日本 ②-1 東邦ガス

本倉健太郎・林 佑太郎	1-④	足利 颯太・佐渡 宝来
内本 隆文・内田 理久	④-0	仲川 晴智・大友 駿
広岡 宙・上松 俊貴	④-1	安藤 優作・安藤 圭祐

女子結果

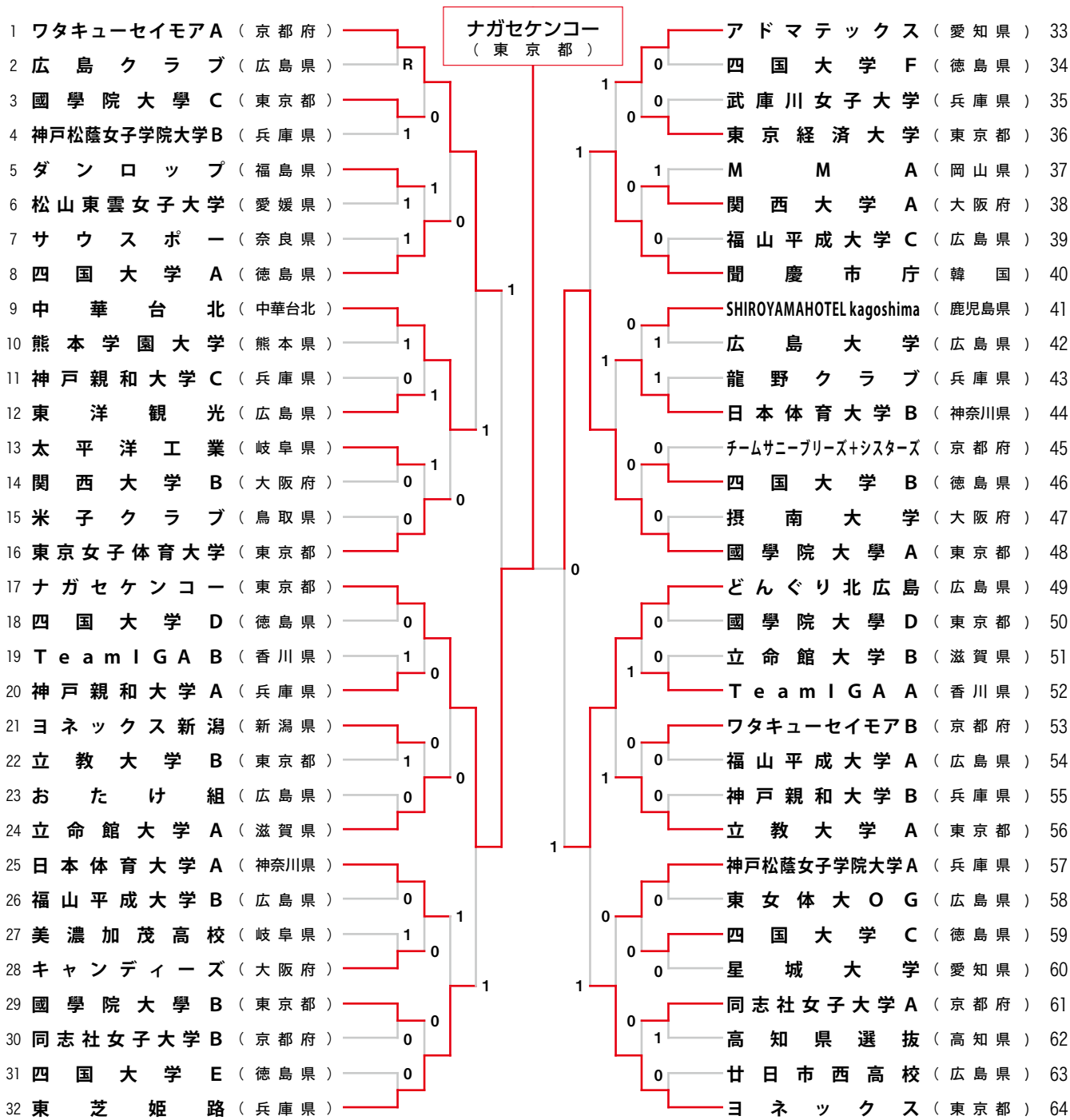

▽決勝

ナガセケンコー ②-0 國學院大學 A

浪岡菜々美・久保 晴華 ④-1 丸田 梨瑚・濱島 怜奈
 上野 小町・藤城みちる ④-1 久保田 茜・原 千晴
 箱崎 愁里・木原 恵菜 - 庄司 琴里・高嶺 心萌



2024 FAS CUP SOFT TENNIS TOP16

■2月24日～25日 香川県・善通寺市 善通寺市民体育館

会場の善通寺市民体育館で行われた開会式

貝瀬・渡邊ペアが 女子16ペアの頂点に立つ！

昨年の第1回大会は男子12ペアを集めての大会でしたが、今回の第2回大会に招待されたのは国内の主要大会で優勝を飾っている女子ペアを中心に海外招待選手も含めた16ペア。2日間にわたる熱戦を制したのは、貝瀬・渡邊ペアでした。

開会の挨拶

株式会社エフエーエス 代表取締役会長 内浪 博文

ご挨拶の前に、このたびの令和6年1月1日に発生しました能登半島地震で被災された皆様に心よりお見舞い申し上げます。被害を受けられた皆様の安全と1日でも早い復興と早く平穏な生活に戻られますことを心よりお祈り申し上げます。

今回女子選手の精鋭達が全国各地より集結し、第2回FASカップを香川県善通寺市において女子ソフトテニス大会初の賞金大会を開催できることは主催者としてこの上ない喜びであります。

選手の皆様が、本大会への出場を契機として活躍の場を広げるとともに、ソフトテニス界がより豊かなものになることを願っております。

日本女子トッププレーヤーを小中学生またソフトテニス愛好家の方々に観て頂くことで技術の向上やソフトテニス人口の増加に貢献しソフトテニスを盛り上げていきたいと思っております。

ご来場の皆様には選手達の日頃の練習の成果を存分

にご覧頂き、感動的な瞬間が生まれることを期待して最高のパフォーマンスを発揮できるよう心からエールを送り、素晴らしい試合を楽しんで下されば幸いです。

今後も、ソフトテニス競技がさらに普及、発展していくためには、トップ選手達が活躍していくための場を増やしていくことが不可欠だと考えていますので、変わらぬご支援ご協力を心から、お願い申し上げます。

FASカップだけでなく今以上に多くの民間企業、各種団体がスポンサーとしてソフトテニス競技に関わっていただき全国各地でこのような大会が将来に向けて、長く続き開催されることを望んでいます。

最後になりましたが本大会の開催にあたり、ご支援、ご協力を賜りました関係各位には深甚なる敬意と感謝を申し上げます、本大会の成功を祈念し、挨拶と致します。



優勝

貝瀬・渡邊ペア
(ヨネックス)



準優勝

原口・古田ペア
(ワタキューセイモア)



3位

前田・中谷ペア
(須磨学園高校)



3位

浪岡・久保ペア
(ナガセケンコー)

予選リーグ

Aブロック			1	2	3	4	勝率	ゲーム差	順位
1	志牟田智美 根岸楓英奈	東芝姫路		0	④	3	1/3	-2	4
2	黒木夏穂 元村華楠	SHIROYAMA HOTEL Kagoshima	④		1	1	1/3	+1	3
3	浪岡菜々美 久保晴華	ナガセケンコー	2	④		1	1/3	+1	2
4	原口美咲 古田麻友	ワタキューセイモア	④	④	④		3/3		1

Cブロック			1	2	3	4	勝率	差	順位
1	高橋乃綾 岩倉彩佳	どんぐり北広島		④	④	④	3/3		1
2	松田彩野 坂本梨乃	アドマテックス	1		④	④	2/3		2
3	片山麻衣 近藤明日咲	尽誠学園高校	0	3		④	1/3		3
4	天間美嘉 高橋ひかる	日本体育大学	2	2	0		0/3		4

Bブロック			1	2	3	4	勝率	差	順位
1	黄詩媛 徐巧楹	台湾		1	3	1	0/3		4
2	岩元望美 岩元愛美	和歌山信愛高校	④		④	2	2/3		2
3	鈴木理奈 白崎ひかる	東京女子体育大学	④	0		2	1/3		3
4	小林愛美 吉田滯奈	ヨネックス	④	④	④		3/3		1

Dブロック			1	2	3	4	勝率	差	順位
1	前田梨緒 中谷さくら	須磨学園高校		④	④	④	3/3		1
2	佐藤心美 杉本希	広島翔洋高校	2		④	3	1/3		3
3	箱崎愁里 藤城みちる	四国大学	1	2		1	0/3		4
4	貝瀬ほのか 渡邊絵美菜	ヨネックス	1	④	④		2/3		2

決勝トーナメント

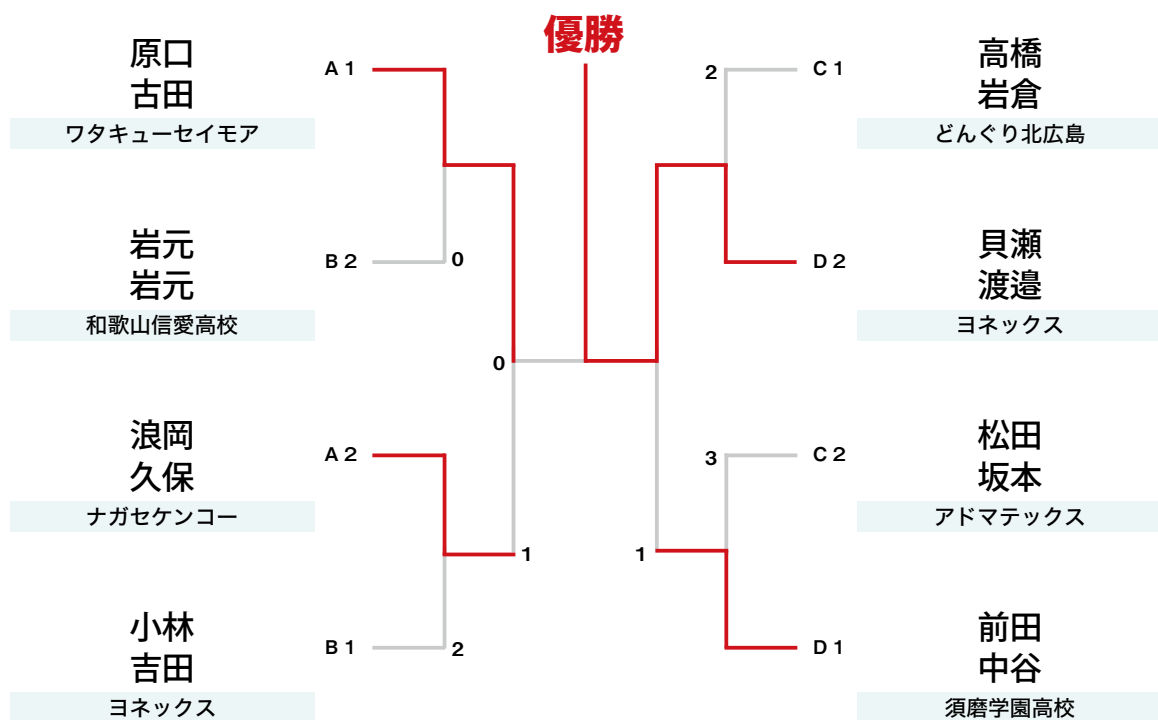

ヨネックスカップ 2024 国際ソフトテニス札幌大会

■ 2月18日 北海道立総合体育センター（北海きたえーる）

男子

予選リーグ

選手名 (所属)		1	2	3	4	勝率	P差	順位
Aブロック	1 林・余 国家訓練中心		2	④	④	2/3	+1	2
	2 後藤・増田 なべ'sチルドレン	④		④	2	2/3	+1	1
	3 岩城・小原 札幌学院大学	1	2		0	0/3		4
	4 矢野・荒木 早稲田大学	2	④	④		2/3	-2	3

選手名 (所属)		1	2	3	4	勝率	G差	順位
Bブロック	1 本倉・上松 NTT西日本		④	④	④	3/3		1
	2 竹田・増田 日本体育大学	2		④	2	1/3	+1	2
	3 内海・榊原 CROSTY HOLDINGS	3	1		④	1/3	±0	3
	4 山根・高月 ヨネックス	1	④	1		1/3	-1	4

選手名 (所属)		1	2	3	4	勝率	差	順位
Cブロック	1 広岡・長江 NTT西日本		④	④	④	3/3		1
	2 永野・大塚 北海道庁・なべ'sチルドレン	0		④	2	1/3		3
	3 川尻・天池 札幌学院クラブ	0	3		3	0/3		4
	4 橋場・菊山 法政大学	2	④	④		2/3		2

選手名 (所属)		1	2	3	4	勝率	差	順位
Dブロック	1 佐藤(奨)・岡田 同志社大学・明治大学		3	2	1	0/3		4
	2 佐藤(大)・田中 札幌学院大学・旭川信用金庫	④		2	1	1/3		3
	3 坂口・野本 尽誠学園高校	④	④		④	3/3		1
	4 片岡・黒坂 日本体育大学	④	④	1		2/3		2

決勝トーナメント

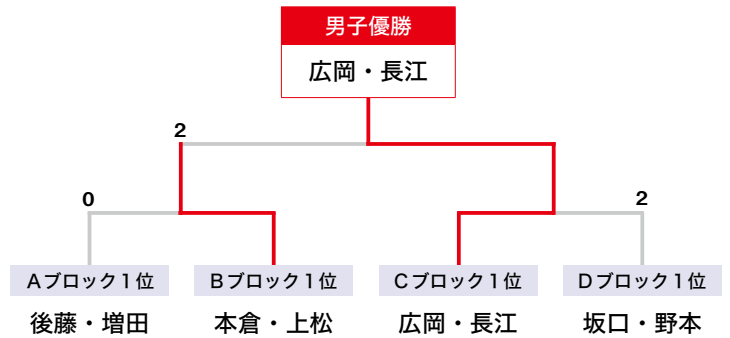

女子

予選リーグ

選手名 (所属)		1	2	3	4	勝率	差	順位
Aブロック	1 高橋・岩倉 どんぐり北広島		④	④	④	3/3		1
	2 石垣・藤岡 札幌龍谷学園高校	1		2	2	0/3		4
	3 鍛冶田・宗宮 北翔大学	0	④		0	1/3		3
	4 小林・吉田 ヨネックス	1	④	④		2/3		2

選手名 (所属)		1	2	3	4	勝率	差	順位
Bブロック	1 前田・中谷 須摩学園高等学校		④	④	④	3/3		1
	2 田中・杉山 札幌ウインソフトテニスクラブ	0		0	1	0/3		4
	3 高橋・吉根 龍谷大学付属・との森三愛高校	1	④		④	2/3		2
	4 徐・黄 台北市立大学	2	④	2		1/3		3

選手名 (所属)		1	2	3	4	勝率	差	順位
Cブロック	1 志牟田・根岸 東芝姫路		④	④	④	3/3		1
	2 工藤・熊谷 札幌学院クラブ・なべ'sチルドレン	1		1	2	0/3		4
	3 渡辺・菊池 わんぱく	1	④		0	1/3		3
	4 鈴木・白崎 東京女子体育大学	0	④	④		2/3		2

選手名 (所属)		1	2	3	4	勝率	差	順位
Dブロック	1 貝瀬・渡邊 ヨネックス		④	④	④	3/3		1
	2 高橋・岡本 札幌ウインソフトテニスクラブ SAKURA STS	0		2	1	0/3		4
	3 義達・佐々木 龍谷大学付属・との森三愛高校	1	④		④	2/3		2
	4 久保田・原 國學院大学	0	④	3		1/3		3

決勝トーナメント

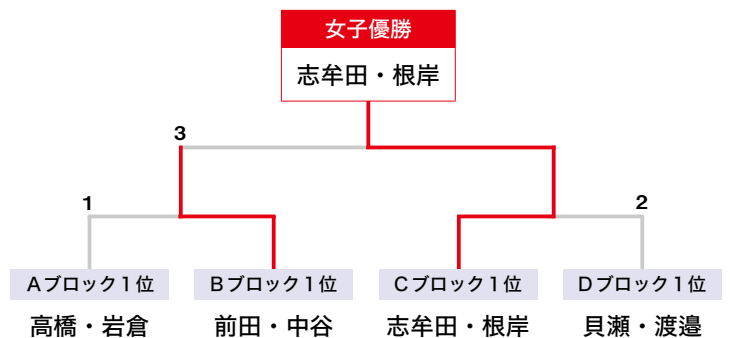

小さな掛金、大きな補償

スポーツ 安全保険



加入区分・掛金 (年度初回加入時は4名以上)

加入対象者	補償対象となる団体・グループ活動	加入区分	年間掛金 (1人当たり)
子ども※ (中学生以下)	スポーツ活動 文化活動 ボランティア活動 地域活動	A1	800円
大人 (高校生以上)	スポーツ活動(指導・審判を含む) ●A2区分で対象となる活動も補償されます。	C 64歳以下	1,850円
		B 65歳以上	1,200円
	文化活動 ボランティア活動 地域活動 準備・片付け・応援・団体員の送迎 ●スポーツ活動中の事故は補償の対象外です。	A2	800円
全年齢	危険度の高いスポーツ(指導・審判を含む)	D	11,000円
子ども※ (中学生以下)	個人活動補償型 A1 区分の補償となる団体活動に加え、個人活動も対象	AW	1,450円
大人 (高校生以上)	個人活動補償型 C 区分の補償となる団体活動に加え、個人活動も対象	CW 64歳以下	4,850円
	個人活動補償型 B 区分の補償となる団体活動に加え、個人活動も対象	BW 65歳以上	5,000円

※特別支援学校高等部の生徒を含みます。 年間掛金には、制度運営費(10円)が含まれます。
 (注) C・B・CW・BW区分の年齢の判断は「令和6年4月1日」を基準とします。

保険の詳しい内容、資料の請求は、
 ホームページをご覧ください。



#スポーツチーム #大学クラブ #スポーツ少年団
 #放課後事業 #総合型地域スポーツクラブ #教室
 #部活動地域移行 #文化系サークル #ボランティア

本広告はスポーツ安全保険の概要を掲載しており、ご加入の際には、必ず「スポーツ安全保険のあらまし」及び「重要事項説明書」をよくお読みください。詳細は保険約款及び特約書によりますが、ご不明の点については(公財)スポーツ安全協会または東京海上日動火災保険(株)へお問い合わせください。

〈引受幹事保険会社〉

東京海上日動火災保険株式会社 ☎ 0120-233-801
 担当課 公務第2部 文教公務室 (平日9:00~17:00)

〈共同引受保険会社(令和6年4月予定)〉

あいおいニッセイ同和 共栄火災 損保ジャパン 大同火災 東京海上日動 日新火災 三井住友海上 AIG損保

令和5年度

支部功労者・優良団体 紹介

Vol. 2

京都府

支部功労者 上田 よし子 氏

〈受賞の感想〉

30代から健康のためにと始めたソフトテニス、その楽しさにのめりこみました。レディース連盟の役員も務めさせていただき感謝しております。

〈今後の抱負〉

これからも健康のためソフトテニスを楽しみたいと思っています。



京都府ソフトテニス連盟の推薦理由

平成11年に京都レディースソフトテニス連盟の常務理事に就任し、平成26年に至るまで 副理事長、副会長の役職に就き 大会の運営や後進の育成に寄与されました。

また、現在は、選手として大会にも参加され、生涯スポーツとしてソフトテニスを推進するとともに連盟の発展に貢献されています。

支部功労者 伊藤 雅史 氏

〈受賞の感想〉

教員に採用されて以来、高体連の運営業務に携わってまいりました。最初は、先輩の後をついていくのがやっとの毎日でした。しかし、業務の基本を一つ一つ丁寧に指導いただき、ようやく一人歩きできるようになりました。支部功労者としてこの賞をいただきとても感動しております。

私がこのような喜びを得ることができましたのは、高体連はじめ、先輩方のご指導と一緒に仕事をさせていただいた皆様のおかげだと思っております。本当に心から感謝を申し上げます。

〈今後の抱負〉

これからは、健康のためにソフトテニスを愛好していきたいと思っています。まだ至らない点が多くありますが、引き続きご指導ご鞭撻のほど、よろしく願いいたします。



京都府ソフトテニス連盟の推薦理由

京都府高体連専門部長として高校生の大会運営についてご尽力いただきました。京都国体、京都府高校総体開催時は現場で活躍され、そのノウハウを次の高校総体に向けて伝えていける方として今後も期待しております。



令和5年度

支部功労者・優良団体

紹介

Vol. 3

宮崎県

支部功労者 渋田 勝基 氏

〈受賞の感想〉

この度支部功労者の表彰を頂き、関係各位の皆様には大変感謝申し上げます。

約13年前より宮崎県ソフトテニス連盟の事務局のお手伝いをしながら色々な選手や国体関連の事務的なサポートなど色々な体験をさせて頂き、貴重な時間を過ごさせて頂きました。その中で、このような表彰を頂き誠にありがとうございます。

高校時代に軟式庭球と出会い、ハードな練習を体験し、そしてソフトテニスへと名称やルールも変わりましたが、すごく楽しめるスポーツだと実感しています。

〈今後の抱負〉

現在は仕事の関係でソフトテニスと取り組む機会が少ないですが、出来るかぎりまだまだソフトテニスと関わっていきたいと思います。

また、中学高校大学などでソフトテニスを経験されていて現在は競技されていない方には再び、楽しめる生涯スポーツとして普及出来るようにお手伝いしたいと思います。



宮崎県ソフトテニス連盟の推薦理由

平成27年に宮崎県ソフトテニス連盟の事務局長を自分の会社に置き、仕事の傍ら、県内外の受付事務・大会申込・国体関係その他を計画的・綿密に熟す力は素晴らしく、特にパソコン能力に優れ連盟事務処理発展に尽力されたことは推薦に値する。

支部功労者 岩切 孝治 氏

〈受賞の感想〉

この度は、このような身に余る賞をいただき、誠にありがとうございます。宮崎県ソフトテニス連盟をはじめ、多くの関係者の皆様のお陰と感謝申し上げます。

中学校で始めた軟式テニスを半世紀以上過ぎた今でも続けられていること、ソフトテニスを通じて多くの方々のご縁をいただき、楽しい思い出がたくさん出来たことは大変幸運なことだと思います。

〈今後の抱負〉

今後も健康に気をつけながらソフトテニスを楽しみ、仲間との友好を図り、微力ではありますが与えられた役割に力を尽くしてまいりますので、よろしくをお願いします。



宮崎県ソフトテニス連盟の推薦理由

日向市ソフトテニス連盟の理事長として、平成14年から平成27年まで務められ、平成28年から平成31年まで副会長になり、令和元年より日向市ソフトテニス連盟会長に就任されている。

また、宮崎県ソフトテニス連盟の理事として平成15年から務められている。日向市のソフトテニスの普及に貢献されたので、ここに推薦する。



セーフティテニスポンプの キャップをしめて エア―漏れ防止!!

キャップの中に特殊シリコンオイルを染み込ませたスポンジが入っています。

特殊シリコンオイルはスリットの密栓度をより高めます。

使用する度に、しっかりとキャップをしめることでエア―漏れが防げます。

このキャップの先に、特殊シリコンオイルが染み込んでいます。キャップをしめる事で特殊シリコンオイルが、テニスポンプの先に補充されて、ソフトテニスボールの空気調整がうまく出来ます。

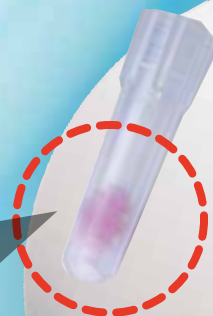

セーフティテニスポンプ 専用オイル(補充用) L-86090

20ヶ入り ¥5,000 (税込 ¥5,500)
1ヶ ¥250 (税込 ¥275)

仕様：
〈内容物〉
特殊シリコンオイル
〈内容量〉
6g
〈補充回数〉
約30回分 日本製



アカエムセーフティ テニスポンプヘッダー付 L-86210

1箱(24ヶ入り)
¥7,680 (税込 ¥8,448)
1ヶ ¥320 (税込 ¥352)
中国製



アカエムボール M-30000

1ダース ¥5,400 (税込 ¥5,940)
1ヶ ¥450 (税込 ¥495)

サイズ：直径66±1mm
カラー：ホワイト
重量：30~31g 日本製

徳島県

●県インドアソフトテニス大会

1月28日 しんぎんアリーナ阿南市スポーツ総合センター

【男子】40ペア

▽準決勝

南原・宮田 ④-2 岩佐・緒方
(ミヤタスポーツ) (日亜化学・美馬市体協)
柴・福永 ④-1 村瀬・花垣
(徳島科技) (富岡東)

▽決勝

南原・宮田 ④-1 柴・福永

高知県

●第42回濱川杯 高知県ソフトテニス選手権大会

2023年10月1日 高知市東部総合運動場テニスコート

【一般男子】45ペア

▽準決勝

藤村 拓弥・田村 和弥 ④-0 山崎 翔太・大久保康平
(波多クラブ) (南OB・TNT.C)
丸田 涼介・佐渡 宝来 ④-2 竹下 竜平・大平 洋
(明德義塾高校) (小津クラブ・神母ノ木クラブ)

▽決勝

藤村 拓弥・田村 和弥 ④-0 丸田 涼介・佐渡 宝来

【一般女子】34ペア

▽準決勝

岡崎あゆみ・大塚 香菜 ④-0 大北いつき・田村 優季
(神母ノ木クラブ・TNT.C) (TNT.C)
東 葵葉・高橋 美結 ④-3 明神 未来・竹谷 渚
(明德義塾高校) (TNT.C)

▽決勝

岡崎あゆみ・大塚 香菜 ④-2 東 葵葉・高橋 美結

【45男子】6ペア

▽決勝

吉永 佳永・岡崎 智正 ④-1 田中 丞治・浜崎 正史
(さえんば吾平クラブ) (波多クラブ)

【シニア男子50】4ペア

1位：氏原 博之・細谷 宏明(あけぼのクラブ)

【シニア男子60】3ペア

1位：太田 和久・山本 泉(四万十黒尊クラブ)

【シニア男子70】4ペア

1位：小松 正俊・瀧石 洋生(向陽クラブ)

【シニア女子50】4ペア

1位：宮本 真紀・中川 泰子(小津クラブ・あけぼのクラブ)

【シニア女子55】3ペア

1位：筒井 千誉・生田みどり(追手前クラブ)

●第8回ITO CUP 高知オープン ソフトテニス大会

2023年10月22日 高知市東部総合運動場テニスコート

【一般男子】59ペア

▽準決勝

藤村 拓弥・田村 和弥 ④-1 世良 大海・榎 竜太郎
(波多クラブ) (高知工科大学)
横江 知彦・横江 忠彦 ④-0 山口 賢二・比嘉 啓勝
(小津クラブ) (高知工科大学)

▽決勝

藤村 拓弥・田村 和弥 ④-0 横江 知彦・横江 忠彦

【一般女子】20ペア

▽準決勝

明神 未来・竹谷 渚 ④-0 敷地 希泉・弘瀬 美咲
(TNT.C) (大用中学校・宿毛中学校)
影山 星七・坂本 春菜 ④-3 石川 桜楽・植野 愛心
(高知工科大学・高知大学) (岡豊高校)

▽決勝

明神 未来・竹谷 渚 ④-1 影山 星七・坂本 春菜

【男子2部】7ペア

▽決勝

小島 将一・土居 史仁 ④-3 田中 丞治・浜崎 正史
(小津クラブ) (波多クラブ・横波クラブ)

【女子2部】5ペア

1位：山下 由香・枝常 聡子(土佐レディース)

【男子3部】30ペア

▽準決勝

太田 和久・山本 泉 ④-1 井門 省二・瀧石 洋生
(四万十黒尊クラブ) (向陽クラブ)
西原 亨・森下真一郎 ④-0 藤戸 悠光・宮本 拓歩
(追手前クラブ) (城北中学校)

▽決勝

太田 和久・山本 泉 ④-1 西原 亨・森下真一郎

【女子3部】22ペア

▽準決勝

中岡 柚葉・川島 千姫 ④-0 谷本 光・山崎 薫
(春野中学校) (青柳中学校)
福留伊千咲・松岡ほのか ④-0 竹内結衣子・徳弘 咲音
(潮江中学校) (愛宕中学校)

▽決勝

中岡 柚葉・川島 千姫 ④-2 福留伊千咲・松岡ほのか

【男子4部】21ペア

▽準決勝

佐藤 和哉・伊勢脇奏太 ④-0 細松 和喜・吉田飛侶斗
(香南ジュニア・大用ジュニア) (愛宕中学校)
西森 達希・敷地 慧星 ④-0 坂倉 潤・西森 裕也
(大用ジュニア) (山本農園)

▽決勝

佐藤 和哉・伊勢脇奏太 ④-1 西森 達希・敷地 慧星

【女子4部】23ペア

▽準決勝

坂吉 彩美・菜虫 結衣 ④-2 若林 心・宮中 彩凧
(SKOP) (附属中学校)
徳岡 海音・瀧本 彩夏 ④-2 小野 美怜・白井 沙那
(横内ジュニア) (大用ジュニア)

▽決勝

坂吉 彩美・菜虫 結衣 ④-3 徳岡 海音・瀧本 彩夏

●四国オープン近県小学生ソフトテニス大会高知県選考会

2023年12月2日 土佐西南大規模公園テニスコート

【男子】14ペア

- 1位：姫野 紘希・佐藤 和哉 (香南 Jr)
- 2位：伊勢脇奏太・敷地 慧星 (大用 Jr)
- 3位：田野 聖直・西森 達希 (大用 Jr)
- 4位：藤戸 尊・谷本 翔央 (黒潮 Jr)

【女子】16ペア

- 1位：中山 稟彩・弘瀬 葵 (東中筋 Jr)
- 2位：菜虫 結衣・坂吉 彩美 (大用 Jr・横内 Jr)
- 3位：森本優里奈・白井 沙那 (大用 Jr)
- 4位：瀧本 彩夏・徳岡 海音 (横内 Jr)

●高知県インドアソフトテニス選手権大会

1月8日 須崎市立よこなみアリーナ

【男子】26ペア

▽準決勝

- 三田 勇人・福見 竜也 ④-1 福島 惇・津野 航
(明德義塾高校) (明德義塾高校)
- 佐渡 宝来・福島 涼 ④-3 藤村 拓弥・田村 和弥
(明德義塾高校) (波多クラブ)

▽決勝

- 三田 勇人・福見 竜也 ④-2 佐渡 宝来・福島 涼

【女子】5ペア

▽決勝

- 明神 未来・竹谷 渚 ④-3 大北いつき・石川 桜楽
(TNT.C) (TNT.C・岡豊高校)

●高知県ソフトテニス ミックス大会

1月14日 高知市東部総合運動場テニスコート

【年齢制限なし】20ペア

▽準決勝

- 野津 乙笑・有本 悠登 ④-2 大北いつき・大久保康平
(高知大学) (TNT.C)
- 甲藤 泰宏・坂本 春菜 ④-2 石川 桜楽・中屋 弥明
(TNT.C・高知大学) (岡豊高校)

▽決勝

- 野津 乙笑・有本 悠登 ④-0 甲藤 泰宏・坂本 春菜

【合計年齢90歳以上】5ペア

- 1位：小島 枝常 (小津クラブ・土佐レディース)
- 2位：山下・山中 (土佐レディース・波多クラブ)

【合計年齢110歳以上】11ペア

▽準決勝

- 小松 正俊・西村 文 ④-2 岡 俊三・野並みち子
(向陽クラブ・土佐レディース) (高知STA・朝倉STクラブ)

▽決勝

- 竹田 充・山本 泉 ④-0 小松 正俊・西村 文
(中村ソフトテニスクラブ・四万十黒尊クラブ)

【合計年齢130歳以上】6ペア

▽決勝

- 岡村 孝彦・岡村 洋子 ④-3 西尾 洋一・西尾 昌代
(あけぼのクラブ・土佐レディース) (ファミリークラブ江陽)

理事会・専門委員会報告

4月3日(水)

広報委員会・機関誌部会 (リモート)



すべての スポーツに エールを

スポーツくじの収益は、
日本のスポーツを育てるために
使われています。



くじを買うはエールになる

スポーツくじ



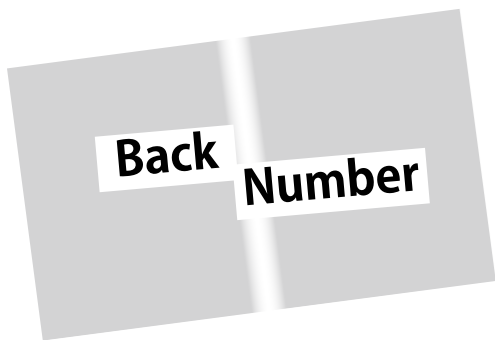

2023年4月号

【表紙写真】

昨年3月に広島県・広島市で開催された「第3回 平和カップひろしま国際大会」。写真は今大会に出場した選手達 (写真提供：広島県ソフトテニス連盟)

【本誌内容】

令和4年度 全国小・中・高指導者研修会／令和4年度 全国審判委員長会議／第3回 平和カップひろしま国際大会／第68回 全日本インドアソフトテニス選手権大会 観戦記／全日本アンダー14男子強化合宿 報告／令和4年度 支部功労者・優良団体紹介 長野県、香川県／第6回 たむけんの「学校訪問！」／FAS CUP エフエーエスカップ SOFT TEENIS CUP TOP12／地区大会・地方大会／学連ニュース／理事会・専門委員会報告 合宿報告／支部ニュース／Soft Tennis Information 情報コーナー／次号予告／令和5年(2023年)度 大会日程及び開催地一覧

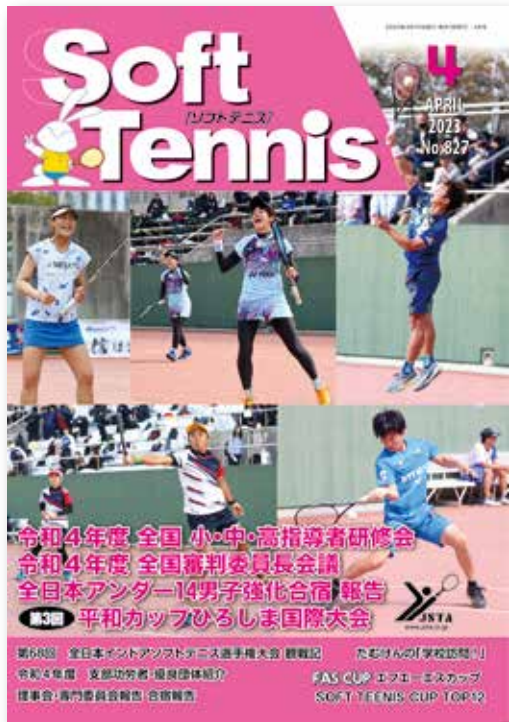

Soft Tennis

5 月号

次号予告

HPは www.jsta.or.jp

メールアドレスは info@jsta.or.jp

- 全国小学生大会
- 全日本高校選抜大会
- 全日本アンダー強化合宿報告

5月号は、全国小学生大会や全日本高校選抜大会の他に、全日本アンダーの強化合宿報告を掲載します。お楽しみに！

広告募集中! 毎月30~80万のアクセスがあるホームページです

日本ソフトテニス連盟ホームページ内 機関誌「ソフトテニス」に 広告を掲載してみませんか?

お問合せはこちらまで: kikanshi@jsta.or.jp



2024年4月10日発行

ソフトテニス 第839号(2024年4月号)

発行人 安道 光二
 発行所 (公財) 日本ソフトテニス連盟
 〒140-0014 東京都品川区大井1-16-2-201
 電話 03-6417-1654 FAX 03-6417-1664
 編集 澄田公哉事務所
 デザイン 明宏デザイン



2024年度(令和6年度) 大会日程及び開催地一覧

3月31日現在

	大会名	日程	開催地	次年度予定開催地
主催大会	第17回 世界選手権日本代表予選会	2024年 4月27日(土)～2024年 4月28日(日)	宮城県 仙台市	
	第31回 全日本シングルス選手権	2024年 5月18日(土)～2024年 5月19日(日)	福島県 会津若松市	宮城県 宮崎市
	第5回 全日本ミックスダブルス選手権大会	2024年 6月15日(土)～2024年 6月16日(日)	奈良県 明日香村	広島県 福山市 他
	男子69回 女子68回 全日本実業団選手権大会	2024年 7月26日(金)～2024年 7月28日(日)	滋賀県 長浜市	青森県 青森市
	第41回 全日本小学生選手権大会	2024年 8月 1日(木)～2024年 8月 4日(日)	岡山県 岡山市	茨城県 神栖市
	第52回 全日本社会人選手権大会	2024年 9月14日(土)～2024年 9月15日(日)	石川県 金沢市	北海道 東北
	第31回 ジュニアオリンピックカップ 全日本ジュニア選手権大会	2024年10月 5日(土)～2024年10月 6日(日)	広島県 広島市	広島県 広島市
	第28回 全日本シニア選手権大会	2024年10月12日(土)～2024年10月13日(日)	茨城県 水戸市・神栖市 北茨城市	兵庫県 神戸市 他 京都府 福知山市
	第2回 S TリーグⅡ	2024年10月25日(金)～2024年10月27日(日)	京都府 福知山市	京都府 福知山市
	第31回 全日本クラブ選手権大会	2024年10月26日(土)～2024年10月27日(日)	千葉県 白子町	千葉県 白子町
	第79回 天皇賜杯・皇后賜杯全日本選手権大会	2024年11月 8日(金)～2024年11月10日(日)	東京都 江東区	東京都 江東区
	第2回 S Tリーグ	2024年12月12日(木)～2024年12月15日(日)	愛知県 豊田市	愛知県 豊田市
	S Tリーグ プレーオフ	2024年12月20日(金)～2024年12月22日(日)	広島県 福山市	広島県 福山市
	第70回 全日本インドア選手権大会	2025年 2月 2日(日)	大阪府 大阪市	大阪府 大阪市
共催大会	第53回 ハイスクールジャパンカップ	2024年 6月20日(木)～2024年 6月23日(日)	北海道 札幌市	北海道 札幌市
	西日本シニア選手権大会	2024年 6月22日(土)～2024年 6月23日(日)	佐賀県 佐賀市 他	和歌山県 和歌山市 他
	第78回 西日本選手権大会	2024年 6月29日(土)～2024年 6月30日(日)	沖縄県 沖縄市	奈良県 明日香村
	第79回 東日本選手権大会	2024年 7月20日(土)～2024年 7月21日(日)	千葉県 白子町	
	全日本高校選手権大会(女子)	2024年 7月25日(木)～2024年 7月28日(日)	長崎県 長崎市	中国
	全日本高校選手権大会(男子)	2024年 7月29日(日)～2024年 8月 1日(木)	長崎県 長崎市	中国
	第51回 全日本レディース大会(個人戦)	2024年 8月 3日(土)～2024年 8月 4日(日)	長野県 長野市・松本市	三重県 四日市市 鈴鹿市 他
	第55回 全国中学校大会	2024年 8月19日(月)～2024年 8月21日(水)	石川県 能登町	熊本県 熊本市
	第46回 全日本レディース決勝大会(団体戦)	2024年 8月20日(火)～2024年 8月22日(木)	北海道 旭川市	
	全日本学生選手権大会	2024年 9月10日(火)～2024年 9月16日(月)	沖縄県 沖縄市	
	第78回 国民スポーツ大会	2024年 9月20日(金)～2024年 9月24日(火)	佐賀県 唐津市	滋賀県 長浜市
	日本スポーツマスターズ2024	2024年 9月28日(土)～2024年 9月29日(日)	長崎県 諫早市	愛媛県 今治市
	第4回 全日本レディース決勝大会(シニアの部)	2024年10月 8日(火)～2024年10月 9日(水)	大阪府 大阪市	大阪府 大阪市
	第19回 ジュニアジャパンカップ (競技者育成プログラム Step4)	2024年11月22日(金)～2024年11月25日(月)	宮城県 宮崎市	宮城県 宮崎市
	第5回 平和カップひろしま国際大会	2025年 3月 8日(土)～2025年 3月 9日(日)	広島県 広島市	広島県 広島市
	第36回 都道府県対抗全日本中学生大会	2025年 3月26日(水)～2025年 3月28日(金)	三重県 伊勢市	三重県 伊勢市
	第50回 全日本高校選抜大会	2025年 3月28日(金)～2025年 3月30日(日)	和歌山県 和歌山市	愛知県 名古屋市
	拠点	第24回 全国小学生大会	2025年 3月29日(土)～2025年 3月31日(月)	千葉県 白子町
その他	第36回 ねんりんピック2024	2024年10月19日(土)～2024年10月22日(火)	鳥取県 米子市・北栄町 日野町	岐阜県
	第32回 日・韓・中ジュニア交流競技大会	調整中	韓国	中国
	第17回 世界選手権大会	2024年 9月 2日(月)～2024年 9月 9日(月)	韓国 安城市	

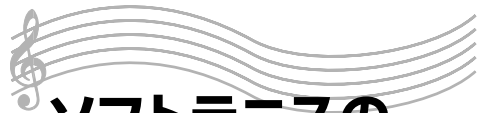

ソフトテニスの テーマソング

Winning Shot ～ウイニング ショット～ を広めよう！

ソフトテニス創始 120周年および連盟創立 80周年となつた2004年、「ソフトテニスの歌」が発表され、CD化も実現しました。タイトルは「Winning Shot～ウイニングショット～」。全国各地の大会会場で聴きたい、爽やかで希望に満ちた歌です。

作詞・作曲者／Twune 編曲／audio-Librar

青い空に向けて 白いボールがはずんで 光の中で
いつもどんな時も テニスコートに立つかぎり 胸が踊るよ

きのうのどことなくやささも 今日戦う勇気に変えよう……！

Ah 勝利をつかむまで
あきらめたくない For My Dream！
さあ！ 風を切って走れ
打ち返すんだ ウイニングショット！

うまくいなくても 前を向いた心なら 悔まないのさ
きつと強くなって 振り抜くラケットに 熱い願いを込めろ

光る汗を流し続けて 明日の夢の扉開け……！

Ah いつも心に太陽
ゆずりたくはない For My Heart！
さあ！ 信じるまま進め
希望に満ちた ウイニングショット！

Ah 翼をひろげよう
世界に羽ばたけ Soft Tennis！
Ah 今ここにある夢
未来を行け！ ウイニングショット！

著作／財日本ソフトテニス連盟 製作／しゅくみねっと株式会社



Vocals Winning Shot

～ウイニング ショット～

作詞・作曲／Twune
編曲／audio-Librar

♩ = 144

Intro

[A] 1. あおい そらに むけて も しろ い ボール が は ず ンで る ら
2. うま く い か な く て も ま え を む い た こ こ ろ なら

ひ か り の な い か で さ
く や ま な い の ま

い つ も ど ん な と き も テ ニ ス コー ト に た つ か ぎ り
ま っ と つ よ く な っ て ふ り ぬ く ラ ケ ッ ト に た つ に あ つ い

む ね が お ど る よ ろ
ね が い を こ め る き ひ

二 の う の ど ん な く や し さ も
か る あ せ を な が し つ げ

ま ょ う た た か う ゆ う き に か え ゃ う... !
あ す の ゆ め と ひ ら ひ

Ah し ょ う り を つ か む ま だ
Ah い つ も こ こ ろ に た い じ ょ う

あ き ら め た く は な い For My Dream!
ゆ ず り た く は な い For My Heart!

さ あ ! か ぜ を き っ て は し れ
さ あ ! し ん じ る ま ま ず れ め

う ち か え ず ん だ ウ イ ニ ン グ シ ョ ッ ト !
き ほ う に み た ウ イ ニ ン グ シ ョ ッ ト !

せ かい に は ば た け Soft Ten nis!

Ah い ま こ こ に あ る ゆ め

み ら い を ゆ け! ウ イ ニ ン グ シ ョ ッ ト !

Ending

10

環境を守る スポーツを守る 未来を守る

TEAM JAPAN!

来たときよりもきれいに!



公益財団法人日本オリンピック委員会
Japanese Olympic Committee